

1



**NOMINAL LOADING CAPACITY  
CARICO MASSIMO AMMESSO  
NENNBELASTBARKEIT  
CHARGE MAXIMALE ADMISSIBLE  
CARGA MÁXIMA ADMITIDA**

2



**IMPORTANT  
IMPORTANTE  
WICHTIG  
IMPORTANT  
IMPORTANTE**

3



**ATTENTION:  
ATTENZIONE:  
ACHTUNG:  
ATTENTION:  
ATENCIÓN:** **THE LOADING CAPACITY IS DETERMINED BY THE FOLLOWING FACTORS  
IL CARICO MASSIMO AMMESSO È DETERMINATO DAI SEGUENTI FATTORI  
DIE BELASTBARKEIT WIRD VON FOLGENDEN FAKTOREN BESTIMMT  
LA CHARGE MAXIMALE ADMISSIBLE EST DETERMINEE PAR LES FACTEURS SUIVANTS  
LA CARGA MÁXIMA ADMITIDA VIENE DETERMINADA POR LOS SIGUIENTES FACTORES**

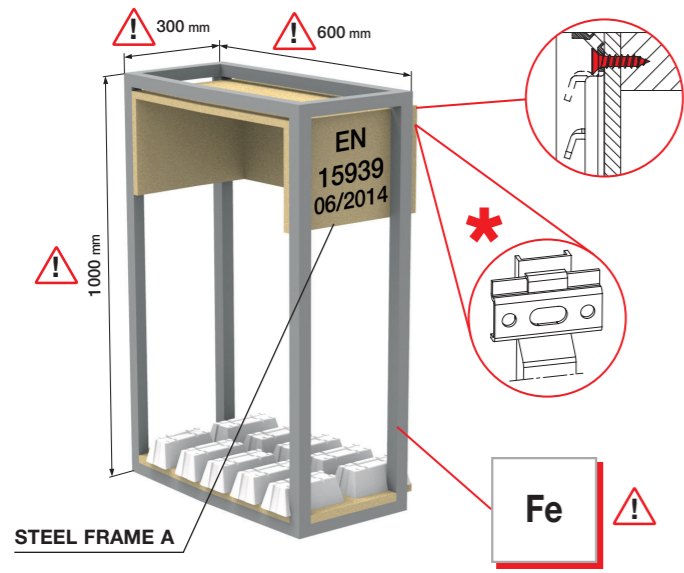

**EN 15939 06/2014**

The values quoted hereunder refer solely to the specific cabinet as per the above drawing.

I valori sottoindicati si riferiscono solo ed esclusivamente allo specifico mobile sopra illustrato.

Untenstehende Werte beziehen sich ausschließlich auf das oben dargestellte Möbel.

Les valeurs ci-dessous se réfèrent uniquement au meuble spécifique illustré ci-dessus.

Los valores siguientes se refieren sólo y exclusivamente al mueble específico arriba mostrado.

Article	Nominal loading capacity per piece	Relevant testing laboratory	Screws used for the test
Articolo	Carico massimo ammesso per pezzo	Laboratorio di prova	Viti utilizzate
Artikel	Nennbelastbarkeit pro Stück	Prüflabor	Verwendete Schrauben
Article	Charge maximale admissible par pièce	Laboratoire d'essai	Vis employées
Referencia	Carga máxima admitida por colgador	Laboratorio de pruebas	Tirafondos a utilizar
<b>EN 15939 06/2014 Steel Frame A</b>			
817 32 ZV 1B □	40 KG	CAMAR	2 x ø3,5 x 25mm

\* Bracket completely hooked onto the wall plate - Reggipensile completamente agganciato alla barra - Schrankaufhänger vollständig in der Aufhängeschiene eingehängt - Suspension complètement accrochée à la barre Colgador enganchado completamente a la barra

Any loading capacity quoted here is the result of tests which have been carried out with tooling in compliance with EN 15939 06/2014 (steel frame A) norm and refers to the relevant item, correctly positioned and assembled, disregarding any construction variables of the finished cabinet, and disregarding the way it is fastened to the wall. We recommend that all dimensions which have been quoted in our technical drawings are complied with and **recommend testing a complete cabinet at an accredited testing institute, according to the norms which are in force in the countries where you intend to sell your products.**

I carichi massimi ammessi dei reggipensili qui indicati sono il risultato di test effettuati con attrezzature conformi alla norma EN 15939 06/2014 (telaio A) e si riferiscono al prodotto correttamente posizionato e montato, senza tener conto delle variabili di costruzione del mobile finito e delle modalità di fissaggio alla parete. Si raccomanda di rispettare le quote indicate nei disegni tecnici e di **testare un vostro mobile completo secondo le direttive vigenti nei paesi in cui intendete commercializzare i vostri prodotti, presso istituti accreditati.**

Die auf dieser Seite angegebenen Nennbelastbarkeiten der Schrankaufhänger sind die Ergebnisse aus Tests mit Einrichtungen entsprechende der Norm EN 15939 06/2014 (Prüfgestell A). Sie beziehen sich auf das korrekt positionierte und montierte Produkt, ohne Berücksichtigung der Variablen, die sich durch die Konstruktion des fertigen Möbelstücks ergeben, und der Art und Weise der Wandbefestigung. Wir empfehlen, die in den technischen Zeichnungen angegebenen Maßzahlen einzuhalten und **ein fertiges Möbelstück entsprechend der Normen, die das jeweilige Land, in dem Sie das Produkt in den Verkauf bringen, vorsieht, testen zu lassen. Wenden Sie sich dazu an akkreditierte Institute.**

Les charges maximales admissibles des systèmes d'accrochage pour meubles hauts, indiquées ici, sont le résultat d'essais effectués avec des outillages conformes à la norme EN 15939 06/2014 (cadre A), et s'appliquent au produit correctement positionné et monté, sans tenir compte des variables de construction du meuble final, ainsi que du type de fixation de celui-ci au mur. Nous recommandons de respecter les cotes indiquées sur les plans et **d'effectuer un essai sur un de vos meubles, assemblé conformément aux directives en vigueur dans les pays où vous allez commercialiser vos produits, auprès d'instituts accrédités.**

Las cargas máximas admitidas indicadas en esta página son el resultado de pruebas efectuadas con equipamientos conformes a la norma EN 15939 06/2014 (armazón A) y se refieren a colgadores montados y posicionados correctamente, sin tener en cuenta las variables en la fabricación del mueble ni los métodos de fijación a la pared. Se recomienda respetar las cuotas indicadas en los diseños técnicos y **someter sus muebles a pruebas en institutos acreditados conforme a las normas vigentes en los países donde piensan comercializar los mismos.**

1

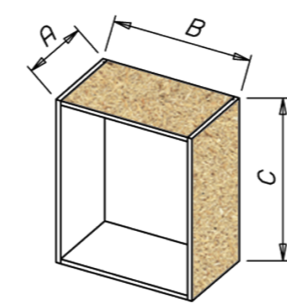

Dimensions and material of the cabinet.  
Dimensioni e materiale del mobile.  
Abmessungen und verwendete Materialien des Möbels.  
Dimensions et matériaux du meuble.  
Dimensiones y material del mueble.

4

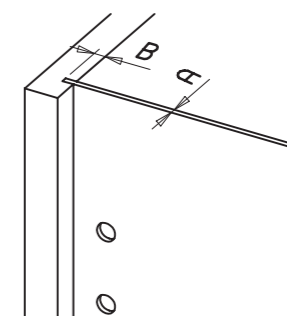

Presence and thickness of the back panel (A), depth of the milling (B).  
Presenza, spessore fodera (A), profondità della fresata (B).  
Vorhandensein und Stärke der Rückwand (A), Tiefe der Nut (B).  
Présence, épaisseur du fond (A), profondeur du fraisage (B).  
Presencia, espesor trasera (A), profundidad de la ranura (B).

2

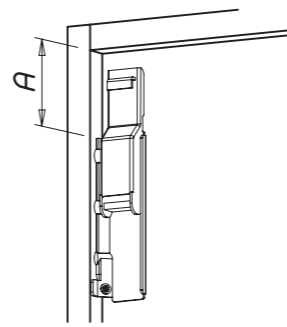

Position in relation to the top panel (A).  
Posizione rispetto al cappello (A).  
Relative Position zum Oberboden (A).  
Position par rapport au dessus (A).  
Posición relativa a la tapa (A).

5

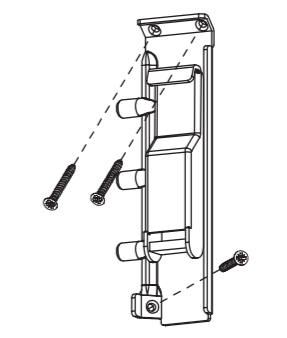

Type, diameter and length of the screws used.  
Tipo, diametro e lunghezza delle viti utilizzate.  
Typ, Durchmesser und Länge der verwendeten Schrauben.  
Type, diamètre et longueur des vis employées.  
Diámetro y longitud de los tirafondos utilizados.

3

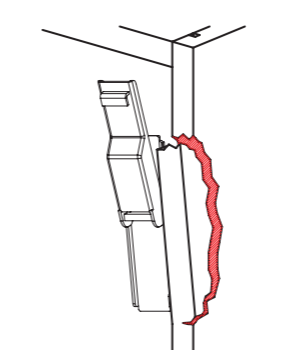

Strength of the side panel.  
Resistenza della spalla.  
Festigkeit der Seitenwand.  
Résistance du côté.  
Resistencia del lateral.

6

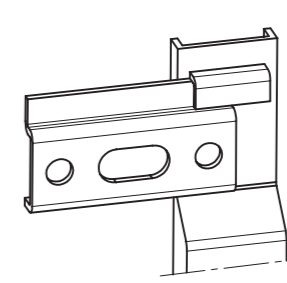

If the bracket is only partially hooked onto the wall plate.  
Reggipensile parzialmente agganciato alla barra.  
Schrankaufhänger teilweise in der Aufhängeschiene eingehängt.  
Suspension accrochée à la barre de façon seulement partielle.  
Colgador enganchado parcialmente a la barra.

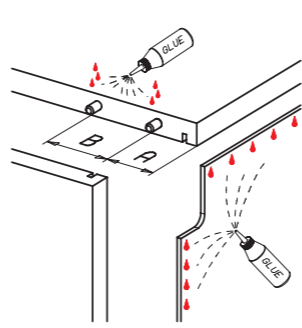

Presence, position and quantity of dowels, connection fittings and glue.  
Presenza, posizione e quantità di spine, giunzioni e colla.  
Vorhandensein, Position und Anzahl von Dübeln, Verbindungen und Klebstoff.  
Présence, position et quantité de tourillons, jonctions et colle.  
Presencia, posición y cantidad de tacos, ensamblajes y pegamento.

7

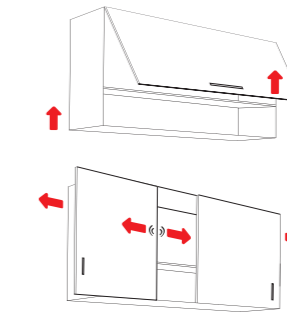

Dynamic stress.  
Sollecitazioni dinamiche.  
Dynamische Belastungen.  
Sollicitations dynamiques.  
Estreses dinámicos.