

Fig. 1

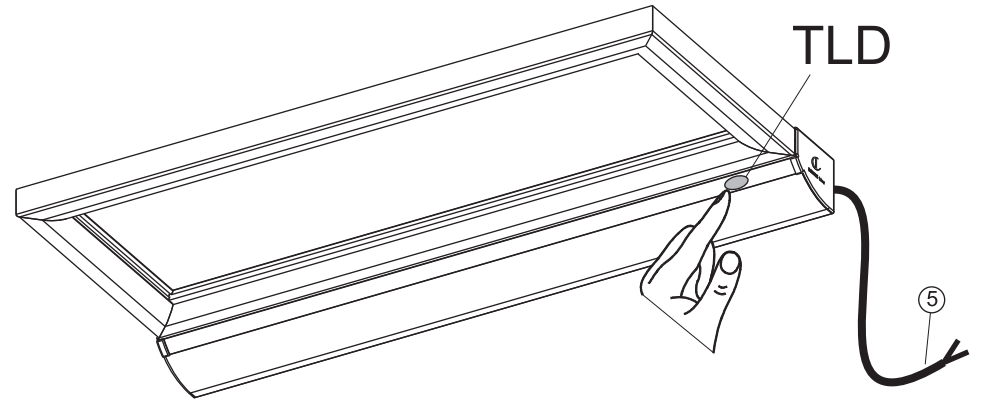

Fig. 2

**-I- WING -
ISTRUZIONI DI MONTAGGIO**

**-UK- WING -
INSTALLATION INSTRUCTIONS**

**-D- WING -
MONTAGE ANWEISUNGEN**

**-F- WING -
INSTRUCTION DE MONTAGE**

**-E- WING -
INSTRUCCIONES DE MONTAJE**

Apparecchio in classe d'isolamento II. Non è necessaria la connessione al circuito di messa a terra.

Device in insulation class II. Connection to the earthing circuit is not necessary.

Gerät der Isolierklasse II. Der Anschluss an einen geerdeten Kreislauf ist hier nicht notwendig.

Luminaire de classe II (isolation). Raccordement au circuit de mise à la terre non indispensable.

Aparato en clase de aislamiento II. No es necesaria la conexión al circuito de tierra.

Apparecchio idoneo al montaggio in o su superfici normalmente infiammabili.

The instrument is suitable to be installed in or on inflammable surfaces.

Der Instrument ist taglich zur Montage in oder auf entflammbare Oberflächen.

L'appareil est apte à l'assemblage en ou sur surfaces normalement inflammables.

Aparato idóneo al montaje en ó sobre superficies normalmente inflamables.

— SICUREZZA FOTOBIOLOGICA:
L'apparecchio appartiene al gruppo di rischio 0 (ESENTE), secondo la norma EN62471÷2008.

— PHOTOBIOLOGICAL SAFETY:
The unit belongs to risk group 0 (FREE), according to standard EN62471÷2008.

— PHOTOBIOLOGISCHE SICHERHEIT:
Das Gerät gehört zur Risikogruppe 0 (GEFAHRLOS), gemäß der Norm EN62471÷2008.

— SÉCURITÉ PHOTOBIOLOGIQUE:
L'appareil appartient au groupe de risque 0 (EXEMPT) conformément à la norme EN62471÷2008.

— SEGURIDAD FOTOBIOLOGICA:
Este aparato pertenece al grupo de riesgo 0 (EXENTO) de acuerdo con la norma EN62471÷2008.

Onde tutelare l'ambiente, non buttate l'apparecchio tra i normali rifiuti al termine della sua vita utile, ma portatelo presso i punti di raccolta specifici per questi rifiuti previsti dalla normativa vigente.

To protect the environment, do not throw the instrument with the normal waste at the end of his life, but bring it to the specific points of collection for this waste foreseen by the norm.

Schützt die Umwelt! Das Gerät nicht in den Hausmüll werfen, wenn es nicht mehr benützt wird, sondern zur Sammelstelle für Sondermüll nach geltender Gesetzgebung bringen.

Afin que défendre le milieu, vous ne jetez pas l'appareil entre les normales déchet à la fin de sa vie, mais le porter aux points de récolte spécifique pour ces déchet prévues par le normatif.

Para proteger el medio ambiente, no tirar el aparato a la basura corriente al final de su vida útil, sino llevarlo a los puntos de recogida específicos previstos por la normativa vigente para estos residuos.

L'apparecchio è adatto solo per l'utilizzo in ambiente interno.

The instrument is suitable only for inside use.

Die Leuchten sind geeignet nur für Innenraum-Verwendung.

L'appareil est apte seulement pour la jouissance à l'intérieur.

El aparato es apto sólo para el empleo a l'interior.

INSTALLAZIONE (fig. 1):

- L'installazione richiede il coinvolgimento di personale qualificato.
- In relazione alle caratteristiche della superficie di installazione, verificare che i sistemi di fissaggio forniti in confezione siano appropriati a garantire il medesimo, sia in relazione al peso della mensola, che ad un carico su di essa applicato, di almeno 10Kg.
- Togliere la copertura 1
- Fissare la staffa reggimensola (7) alla parete utilizzando gli appositi tasselli (2), viti (4) e rondelle (3).
- Collegare il cavo (5) della lampada alla rete di alimentazione 230/240V usando dispositivi di connessione certificati in conformità alla norma EN 60998 (morsetti a vite 230V 2x1,5mm² certificati).
- Agganciare la lampada alla staffa (7) e tirarla verso il basso assicurandosi che sia completamente incastrata.
- Regolare l'inclinazione della mensola avvitando le viti (6), le stesse viti di regolazione fungono anche da sistema anti-gancio.
- Fissare la copertura (1) alla lampada assicurandosi che si agganci alle clip di fissaggio.
- Cablaggio di tipo Y: se il cavo flessibile esterno di questo apparecchio viene danneggiato, deve essere sostituito dal costruttore o dal suo servizio assistenza o da personale qualificato.

- Portata massima consigliata 10Kg.

- FUNZIONAMENTO (fig. 2):

Dopo aver dato tensione all'apparecchio, l'interruttore elettronico TLD, eseguirà un'auto-test di regolazione della durata di circa 20 secondi. Trascorso questo tempo emetterà una serie di lampeggi al termine dei quali il WING sarà pronto all'uso.

L'accensione e lo spegnimento dell'apparecchio avviene semplicemente con il tocco rapido dell'interruttore sensibile TLD, mentre un tocco prolungato regola l'intensità della luce aumentandola o diminuendola. Un breve lampeggio del TLD indica il raggiungimento della massima luminosità. Il livello di luminosità ottenuto sarà memorizzato fino alla successiva regolazione.

WING è provvisto di funzione "night-light" ovvero di una luce di segnalazione del TLD che si attiva solo quando i LEDs sono spenti. A luce ambiente normale o alta, il TLD emette una luce soffusa, mentre con luce ambiente bassa o assente il TLD emette una luce più intensa. Durante il funzionamento dei LEDs, la luce emessa dal TLD sarà proporzionale alla regolazione scelta per gli stessi.

La funzione "night-light" può essere disinserita o inserita con un tocco prolungato sul TLD di 15 secondi, al termine dei quali verrà segnalato il disinserimento della funzione da 2 lampeggi lenti, o l'inserimento da 3 lampeggi veloci. L'apparecchio è provvisto di un programma di sicurezza che spegne il WING dopo 18 ore di funzionamento continuo.

- Nelle versioni di WING sprovviste di interruttore elettronico TLD, l'accensione e lo spegnimento della lampada avverranno tramite un'interruttore remoto che sarà collegato a monte dell'impianto.

ATTENZIONE: questo articolo non deve mai essere collegato a valle di altri interruttori elettronici. Il sensore non deve essere installato vicino a fonti elettromagnetiche, a fonti di calore o esposto direttamente alla luce.

INSTALLATION (picture nr. 1):

- Installation requires the involvement of qualified personnel.
 - In relationship to the characteristics of the installation surface, check that the fixing systems furnished are appropriate to guarantee the fixing in relationship to the weight of the shelf and the load of 10Kg applied.
 - Remove cover 1
 - Fix the bracket support (7) on the wall using the special wedges (2), screws (4) and washers (3).
 - Connect the cable (5) of the lamp to the main net 220-240V using certified connection devices up to standard EN 60998 (screw clamps 230V 2x1.5mm² certified).
 - Hook the lamp to the bracket support (7) and pull it down making sure that it is completely inserted.
 - Adjust the inclination of the shelf with the screws (6), the same adjusting screws also serve as anti-release system.
 - Secure the cover (1) to the lamp making sure that it hooks to the clip.
 - Wiring type Y: if the flexible cable of this instrument is damaged, it has to be replaced by the constructor or by his assistance service or by qualified personnel.
- Recommended maximum loading capacity 10Kg.**

- OPERATION (Fig. 2):

After powering the device, the electronic switch TLD will perform an adjusting self-test of the duration of about 20 seconds. After this time, it will flash a few times and then it will be ready for the WING.

The appliance is turned on and off simply by rapidly touching the TLD sensitive switch, while a prolonged touch adjusts the light intensity by increasing or decreasing it. A brief flash of the TLD indicates that the maximum luminosity has been reached.

The luminosity level obtained will be saved until the next adjustment.

WING features a "night-light" function. It consists of a signalling light of the TLD that activates only when the LEDs are off. When the environmental light is normal or bright, the TLD emits a dimmed light. With low or absent environmental light, the TLD emits a more intense light. While the LEDs are in operation, the light emitted by the TLD will be proportional to the adjustment selected for the same LEDs.

The "night-light" function can be activated or deactivated by touching the TLD for 15 seconds; after this, the deactivation of the function will be signalled by 2 slow flashes, while its activation by 3 fast flashes.

The appliance is fitted with a safety program that turns off the WING after 18 hours of continuous operation.

- In the WING versions without the TLD electronic switch, the lamp will be turned on and off by a remote switch which will be connected upstream of the system.

ATTENTION: this item must not be connected after other electronic switches.

The sensor must not be installed near electromagnetic sources, heat sources or exposed to direct sunlight.

INSTALLATION (Abb. 1):

- Die Installation erfordert qualifiziertes Fachpersonal.
 - Es ist wichtig die Eigenschaft der Montagefläche zu prüfen, ob die Befestigungssysteme (Schrauben und Dübel) ausreichen, damit die Belastung mit dem Gewicht von der Leuchte und die max. Last von 10 Kg garantiert ist.
 - Die Abdeckung 1 entfernen
 - Die Regalhalterung (7) an der Wand befestigen und dazu die Dübel (2), die Schrauben (4) und die Unterlegscheiben (3) verwenden.
 - Das Stromkabel (5) der Lampe an das Stromnetz 220-240V anschließen und dazu nur zertifizierte Anschlussvorrichtungen nach Norm EN 60998 benutzen (zertifizierte Schraubenklammern 230 V/2x1,5 mm²).
 - Das Leuchtegehäuse an der Halterung (7) einhaken und nach unten ziehen. Sicherstellen, dass die Leuchte fest eingerastet ist.
 - Durch Anziehen der Schrauben (6) die Neigung einstellen, die Stellschrauben dienen gleichzeitig als Aushängschutz.
 - Die Abdeckung (1) an der Leuchte befestigen, sicherstellen, dass sie in den Befestigungsklammern eingehängt ist.
 - Verkabelung Typ Y: Wenn das flexible Netzkabel der Leuchte beschädigt wird, darf es nur von qualifiziertem Personal ausgetauscht werden.
- Empfohlene Belastbarkeit max. 10 Kg.**

- BETRIEB (Abb. 2):

Wenn am Gerät Spannung anliegt, führt der elektronische TLD-Schalter einen Eigentest der Einstellung durch, der etwa 20 Sekunden dauert. Nach dieser Zeit wird eine Reihe Blinkzeichen ausgegeben, nach deren Beendigung ist WING betriebsbereit.

Die Ein- und Ausschaltung des Gerätes erfolgt ganz einfach mit einer schnellen Berührung des TLD-Berührungsschalters, wenn man ihn länger berührt, regelt er die Stärke des Lichts, in dem er sie erhöht oder senkt. Ein kurzes Blinken des TLDs zeigt das Erreichen der maximalen Helligkeit an.

Das erreichte Helligkeitsniveau wird bis zur nächsten Einstellung gespeichert.

WING ist die Funktion "night-light" vorgesehen, bzw. bei ausgeschalteten LEDs aktiviert sich ein Signallicht des TLDs. Bei normalem oder starkem Umfeldlicht, leuchtet der TLD nur schwach, während die Beleuchtung bei einem schwachen oder fehlenden Umfeldlicht stärker ist. Während des LED-Betriebs richtet sich das vom TLD abgegebene Licht nach der für die LEDs gewählten Einstellung.

Wenn man den TLD für 15 Sekunden drückt, schaltet man die Funktion "night-light" ein oder aus, nach dieser Zeit wird die Ausschaltung der Funktion mit 2 langsamen Blinkzeichen oder die Einschaltung mit 3 schnellen Blinkzeichen signalisiert.

Das Gerät verfügt ein Sicherheitssystem, das WING nach 18 Stunden Dauerbetrieb ausschaltet.

- Bei den Modellen WING ohne elektronischen TLD-Schalter, erfolgt die Ein- und Ausschaltung der Leuchte mit einem Fernschalter, der vor der Anlage angeschlossen wird.

ACHTUNG: dieser Artikel muß nie nach anderen elektronische Schalter verbunden werden. Der Sensor darf nicht in Nähe von elektromagnetischen Quellen oder Hitzequellen installiert und keinem direkten Licht ausgesetzt werden.

INSTALLATION (illustration nr. 1):

- L'installation nécessite l'intervention d'un personnel qualifié.
 - En relation aux caractéristiques de la surface d'installation, vérifier que les systèmes de fixation fournis en emballage soient appropriés à garantir la fixation, en relation au poids de l'étagère et à la charge de 10Kg applié.
 - Retirer la couverture 1
 - Fixez-Vous l'étrier (7) au mur en utilisant les chevilles spéciales (2), vis (4) et rondelles (3).
 - Réunissez-Vous le câble (5) de la lampe au réseau d'alimentation 220-240V qui en utilise dispositifs de connexion certifiés en conformité à la règle EN 60998 (bornes avec vis 230V 2x1.5mm² certifiés).
 - Accrochez-Vous la lampe à l'étrier (7) et tirez-Vous vers le bas et assurez-Vous que sois complètement encastrée.
 - Régler l'inclinaison de l'étagère en vissant les vis (6). Ces mêmes vis de réglage servent également de système antidécrochage.
 - Fixer la couverture (1) à la lampe en s'assurant qu'elle s'accroche aux clips de fixation.
 - Câblage de type Y: si le câble extérieur flexible de ce appareil vient endommagé, il doit être remplacé du constructeur ou de son service assistance ou de personnel qualifié.
- Maxime charge admis 10Kg.**

- FONCTIONNEMENT (fig. 2):

Une fois l'appareil sous tension, l'interrupteur électronique TLD effectuera un test automatique de réglage d'une durée approximative de 20 secondes. Ce délai écoulé, il émettra une série de clignotements suite auxquels le WING sera prêt à l'emploi.

L'allumage et l'extinction de l'appareil s'effectuent tout simplement en appuyant brièvement sur l'interrupteur sensible TLD, tandis qu'une pression prolongée permet de régler l'intensité de la lumière en l'augmentant ou en la diminuant. Un bref clignotement du TLD indique que la luminosité maximum a été atteinte.

Le niveau de luminosité obtenu sera mémorisé jusqu'au prochain réglage.

WING est équipé d'une fonction « night-light », c'est-à-dire d'un témoin de signalisation du TLD qui s'active uniquement lorsque les DEL sont éteintes. Lorsque la lumière ambiante est forte ou normale, le TLD émet une lumière douce, en revanche si la lumière est basse ou en absence de lumière, le TLD émet une lumière plus intense. Durant le fonctionnement des DEL, la lumière émise par le TLD est proportionnelle au réglage de ces dernières.

La fonction « night-light » peut être désactivée ou activée en exerçant une pression prolongée de 15 secondes sur le TLD (4), puis la désactivation de la fonction sera signalée par 2 clignotements lents, ou son activation par 3 clignotements rapides.

L'appareil est équipé d'un programme de sécurité qui éteint le WING après 18 heures de fonctionnement continu.

- Dans les versions de WING dépourvues d'interrupteur électronique TLD, l'allumage et l'extinction de la lampe seront effectués par un interrupteur à distance qui sera branché en amont de l'installation.

ATTENTION: cet article doit être réuni après autres interrupteurs électroniques. Le capteur ne doit pas être installé à proximité de sources électromagnétiques ou de chaleur, ou exposé directement à la lumière.

INSTALACIÓN (fig.1):

- La instalación requiere de la intervención de personal cualificado.
 - En relación a las características de la superficie de instalación, averiguar que los sistemas de fijado provistos en confección, sean adaptados a garantizar el fijado en relación al peso de la repisa y a la carga de 10Kg aplicado.
 - Quite la cobertura 1
 - Fijar la placa de sujeción de la repisa (7) a la pared utilizando los tacos suministrados (2), tornillos (4) y arandelas (3).
 - Conectar el cable (7) de la lámpara a la red de alimentación 220-240V usando dispositivos de conexión certificados en conformidad a la norma EN 60998 (fichas a tornillo 230V 2x1.5mm² certificados).
 - Enganchar la lámpara a la placa (7) y tirar hacia bajo asegurándose que esté completamente encajada.
 - Regule la inclinación del estante enroscando los tornillos (6), los mismos tornillos de regulación sirven también para el sistema anti-desenganche.
 - Fije la cobertura (1) a la lámpara asegurándose de que se enganche con las clips de sujeción.
 - Cableado de tipo Y: si el cable flexible externo de este aparato viene dañado, debe ser sustituido por el fabricante o por su servicio de asistencia o persona cualificada.
- Llevada maxima aconsejado 10Kg.**

- FUNCIONAMIENTO (fig. 2):

Después de haber dado tensión al aparato, el interruptor electrónico TLD realizará un test automático de regulación con una duración de unos 20 segundos. Una vez pasado este tiempo, emitirá una serie de parpadeos, después de los cuales estará listo para el uso.

El encendido y el apagado del aparato se realizan con solo tocar brevemente el interruptor sensible TLD. En cambio, un toque prolongado regula la intensidad de la luz, aumentándola o reduciéndola. Un breve parpadeo del TLD indica que se ha alcanzado la máxima luminosidad.

El nivel de luminosidad ajustado quedará memorizado hasta la próxima regulación.

WING incluye la función "night-light", es decir, una luz indicadora del TLD que se activa solo cuando los LEDs están apagados. Con luz ambiente normal o abundante, el TLD emite una luz difusa, mientras que con poca luz ambiente o sin ella, el TLD emite una luz más intensa. Durante el funcionamiento de los LED, la luz emitida por el TLD será proporcional a la regulación elegida para ellos.

La función "night-light" puede deshabilitarse o habilitarse tocando el TLD durante 15 segundos, tras los cuales se indicará la deshabilitación de la función mediante 2 parpadeos lentos, o su habilitación mediante 3 parpadeos rápidos.

El aparato incluye un programa de seguridad que apaga el WING tras 18 horas de funcionamiento ininterrumpido.

- En las versiones de WING sin interruptor electrónico TLD, el encendido y el apagado de la bombilla tendrán lugar mediante un interruptor remoto que se conectará antes de la instalación.

ATENCIÓN: este artículo no tiene que ser conectado nunca después de otros interruptores electrónicos. El sensor no debe instalarse cerca de fuentes electromagnéticas, de fuentes de calor o expuesto directamente a la luz del sol.