

## Tipología 17

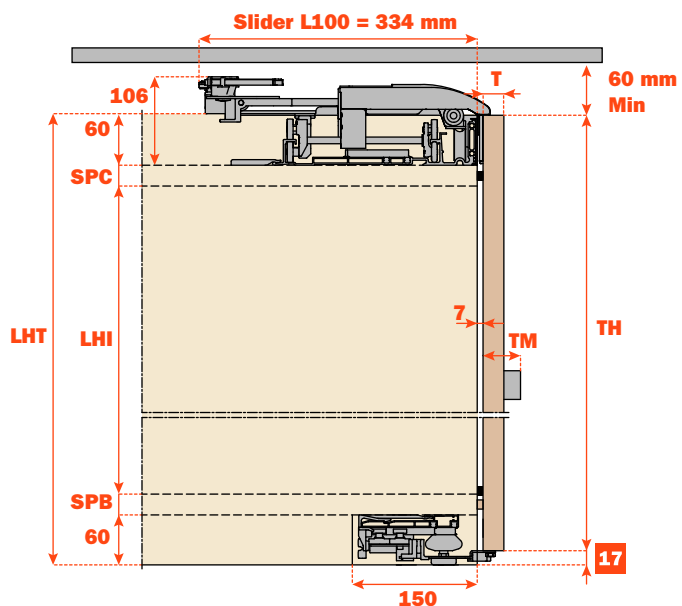

## Tipología 33

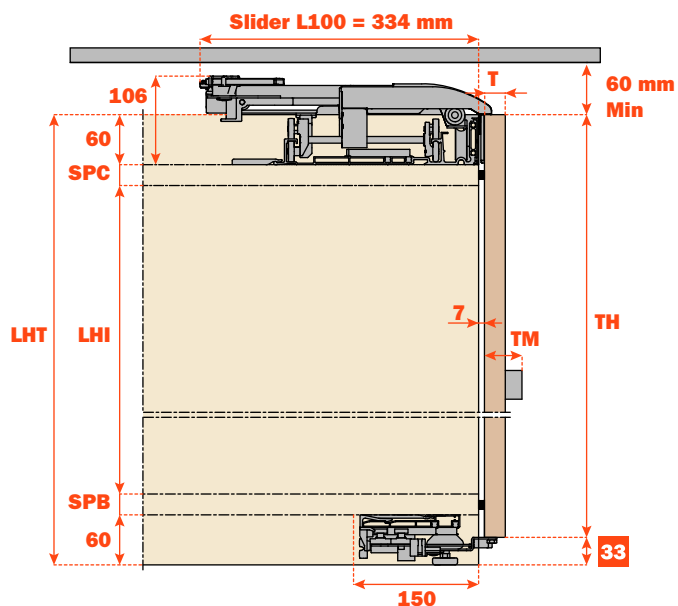

## Standard

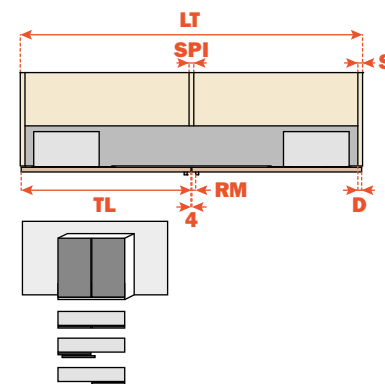

## Step

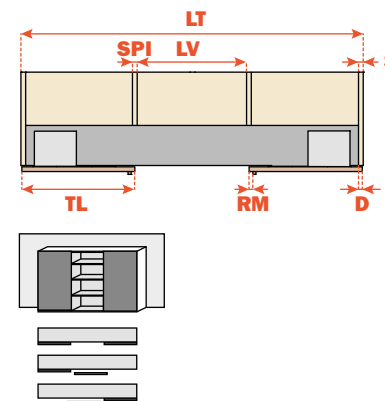

<b>LHT</b>	Altura total mueble (mm)	
<b>SPC</b>	Espesor panel techo (mm) · <b>mín. 18 mm</b>	
<b>LHI</b>	Altura espacio interno muebles (mm)	
<b>SPB</b>	Espesor panel base (mm)	
<b>TM</b>	Espesor puerta + tirador (mm) · <b>mín. 18 mm - máx. 45 mm</b>	
<b>TH*</b>	Altura puerta (mm) · <b>mín. 1200 mm - máx. 3000 mm</b>	
<b>T</b>	Espesor puerta (mm) · <b>mín. 18 mm - máx. 45 mm</b>	
<b>LT</b>	Ancho total mueble (mm)	
<b>SPI</b>	Espesor panel central (mm) · <b>mín. 18 mm</b>	
<b>S</b>	Espesor panel lateral (mm)	
<b>TL*</b>	Ancho puerta (mm) · <b>mín. 800 mm - máx. 2000 mm</b>	
<b>RM</b>	Distancia tirador borde puerta (mm) · <b>mín. 10 mm</b>	
<b>D</b>	Solape puerta costado lateral (mm)	
<b>LV</b>	Ancho compartimento central (mm)	

Nombre del contacto
Empresa
Fecha
Proyecto
Notas