

01

CAJONES, GUÍAS & ORGANIZACIÓN

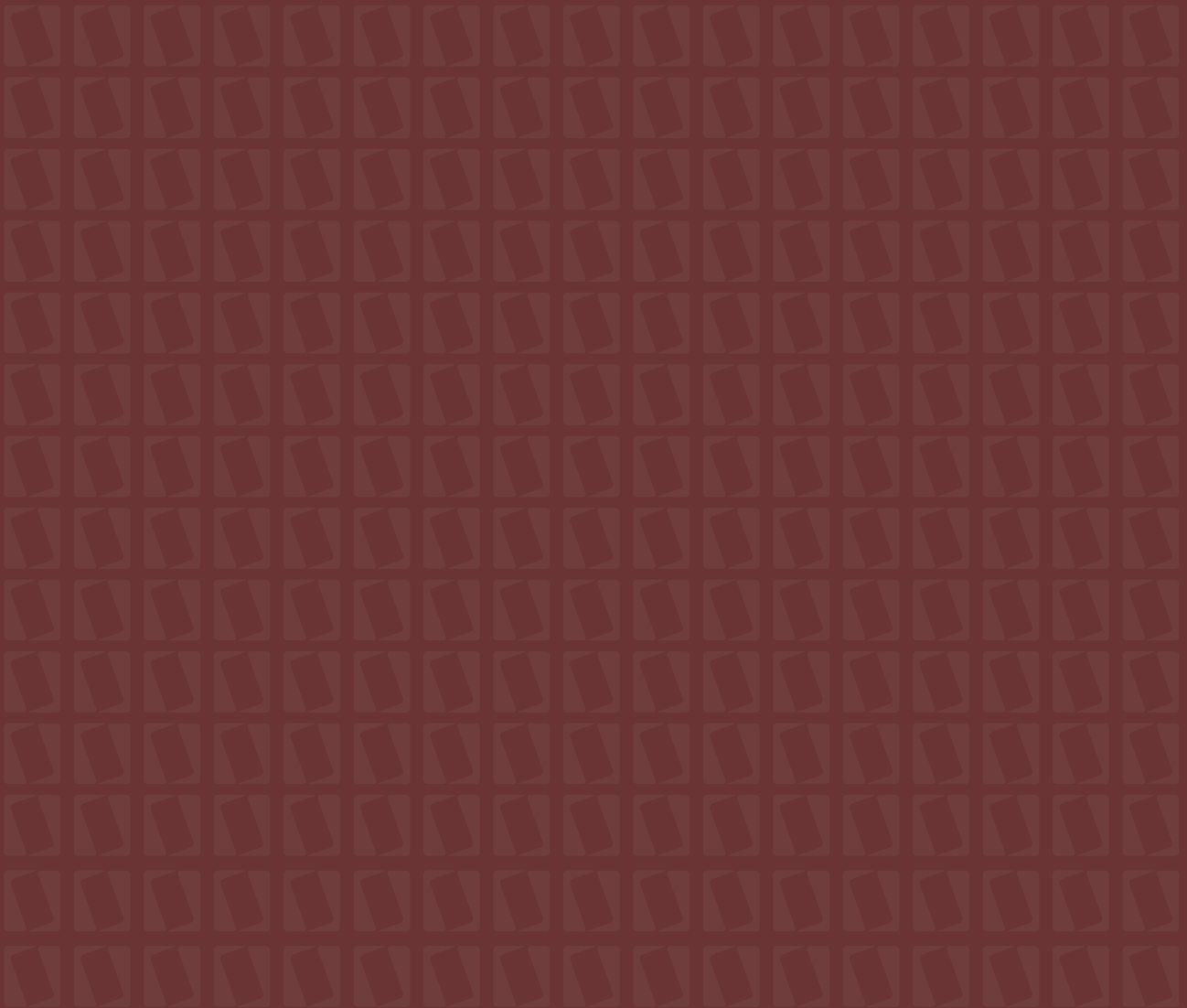



El papel usado en este catálogo proviene de bosques sostenibles y con acreditación FSC (Forest Stewardship Council). FSC es una organización no gubernamental independiente formada por miembros que promueve el manejo responsable, ambientalmente apropiado, socialmente beneficioso y económicamente viable de los bosques del mundo.



HISTORIA, MISIÓN & VALORES

Conocemos muy bien la misión de nuestra empresa. Como especialistas de la comercialización y fabricación propia, hemos aprendido a escuchar y a entender a nuestros clientes, haciéndoles sentir seguros de contar con un partner fiable y siempre a la vanguardia.

Nuestro equipo comercial, integrado por más de cincuenta profesionales, visita diariamente a nuestros clientes para guiarles sobre cuál es el producto más adecuado a sus necesidades y proponiéndoles siempre las últimas tendencias que se generan en el mercado.

En los últimos tiempos, nos estamos volcando en la sostenibilidad. Un concepto que ha llegado para quedarse y que debe ocupar una parte decisiva en la misión de cualquier empresa en la actualidad.

El futuro de nuestras generaciones venideras, empieza por lo que hoy hagamos cada uno y es nuestro firme compromiso, avanzar profundamente para hacer de esta planeta, un lugar mejor en el que vivir.

En nuestra trayectoria de más de 40 años desde nuestros comienzos, DB GROUP, ha adoptado una forma de trabajar que le permite seguir creciendo día a día, basada principalmente en la calidad y en el servicio al cliente como ejes motrices sobre los que nos movemos.

HISTORY, MISSION & VALUES

We know our company's mission very well. As specialists in marketing and in-house manufacturing, we have learned to listen to and understand our customers, making them feel confident that they can count on a reliable partner who is always at the forefront.

Our sales team, made up of more than fifty professionals, visits our customers on a daily basis to guide them on the most suitable product for their needs, and always proposing the latest market trends.

In recent times, we have been focusing on sustainability. A concept that is here to stay and that must play a decisive role in the mission of any company today.

The future of our coming generations begins with what each of us does today and it is our firm commitment to make deep progress to make this planet a better place to live in.

In our trajectory that extends to 39 years, DB GROUP has adopted a way of working that allows us to continue growing day by day, based mainly on quality and customer service as the driving forces on which we move.

HISTÓRIA, MISSÃO E VALORES

Conhecemos muito bem a missão da nossa empresa. Como especialistas em marketing e produção própria, aprendemos a ouvir e compreender os nossos clientes, fazendo com que se sintam seguros em ter um parceiro de confiança e sempre na vanguarda.

A nossa equipa comercial, constituída por mais de meia centena de profissionais, visita diariamente os nossos clientes para os orientar sobre qual o produto mais adequado às suas necessidades e propondo sempre as últimas tendências geradas no mercado.

Nos últimos tempos, temos vindo a concentrar-nos na sustentabilidade. Um conceito que veio para ficar e que deve ocupar hoje um papel decisivo na missão de qualquer empresa.

O futuro das nossas gerações futuras começa com o que cada um de nós faz hoje e é nosso firme compromisso avançar profundamente para tornar este planeta num lugar melhor para se viver.

Na nossa história que se estende por 39 anos, o GRUPO DB adoptou uma forma de trabalhar que lhe permite continuar a crescer de dia para dia, baseada principalmente na qualidade e no serviço ao cliente como eixos motores sobre os quais nos movemos.

UN MUNDO SIN DISTANCIAS

La credibilidad de nuestro proyecto, traspasa hoy nuestras fronteras. Presentes en más de 32 países, cada vez son más los clientes ven en nosotros un partner de reconocida confianza y prestigio.

Nuestra consolidada influencia en todos los mercados donde trabajamos, es confirmada día a día por nuestros clientes, quienes constantemente, crecen en número y solidez.

Nuestras filiales y partners, ubicadas de manera estratégica lejos de nuestras fronteras, nos garantizan la cercanía que forma parte de nuestra filosofía, trasladando nuestro mensaje al cliente profesional, de una manera clara, directa y optimizando las trabas logísticas al máximo.

A WORLD WITHOUT DISTANCES

The credibility of our project today goes beyond our borders. Present in more than 32 countries, more and more clients see in us a partner of recognized trust and prestige. Our consolidated influence in all the markets where we operate is confirmed day by day by our customers, who are constantly growing in number and strength. Our subsidiaries and partners, strategically located far from our borders, guarantee us the closeness that is part of our philosophy, conveying our message to the professional customer in a clear and direct way and optimizing the logistical obstacles to the maximum.

UM MUNDO SEM DISTÂNCIAS

A credibilidade do nosso projeto transcende hoje as nossas fronteiras. Presentes em mais de 32 países, são cada vez mais os clientes que nos veem como um parceiro de reconhecida confiança e prestígio.

A nossa influência consolidada em todos os mercados onde operamos é confirmada de dia para dia pelos nossos clientes, que crescem constantemente em número e força.

As nossas filiais e parceiros, estrategicamente localizados longe das nossas fronteiras, garantem a proximidade que faz parte da nossa filosofia, transmitindo a nossa mensagem ao cliente profissional, de forma clara, direta e otimizando ao máximo os obstáculos logísticos.



UN MUNDO SIN DISTANCIAS

WE ARE ALL ONE



32 Países
7 Plataformas Logísticas
4 Plantas de producción
> 10.000 Clientes

32 Countries
7 Logistics Platforms
4 Production plants
> 10,000 Clients

32 Países
7 Plataformas Logísticas
4 Plantas de produção
> 10.000 Clientes



EL COMPLEMENTO PERFECTO

Filosofía

El nacimiento de Kautät hace 15 años, ha tenido siempre un objetivo gestacional y prioritario, cubrir todas aquellas soluciones y productos, que nuestras marcas exclusivas no llegaban a proporcionarnos. Completando de esta manera, un catálogo de soluciones integrales para el cliente, quien ha encontrado siempre en DB GROUP, esa combinación de gamas, complementarias entre si y que nos permiten poder hacer gala de nuestro lema "We are all one", "Juntos, somos uno".

Ejes

Los tres pilares sobre los que se sostiene el nombre de Kautät son: fiabilidad, innovación y diseño europeo. Todos los productos de la gama Kautät, deben cumplir ineludiblemente con estas tres premisas. Nuestro departamento técnico, se encarga del testado de cada producto, tanto en destino como en origen, garantizando de esta manera, una fiabilidad que se ha demostrado con el paso de los años. Gracias a las demandas de nuestros clientes, nos hemos esforzado en encontrar y desarrollar soluciones innovadoras, de la mano de nuestro equipo, para concretar un producto diferenciador y acorde a las necesidades del mercado.

Experiencia y reconocimiento

Hoy, después de 15 años, podemos decir que nuestra marca propia Kautät, cuenta con un reconocido prestigio, que nos llena de orgullo. Nuestros productos, cuentan con las distintas certificaciones oficiales. Sin embargo, nos gusta decir, que la mejor certificación, es la creencia de nuestros clientes, que cada día, muestran su confianza en nuestros fabricados.

THE PERFECT COMPLEMENT

Philosophy

The birth of Kautät 15 years ago has always had a gestational and priority objective, to cover all those solutions and products that our exclusive brands were unable to provide us. Thus, completing a catalogue of integral solutions for the customer, who has always found in DB GROUP, that combination of ranges, complementary to each other and that allow us to show off our motto "We are all one".

Axes

The three pillars on which the name Kautät is based are: reliability, innovation and European design. All products in the Kautät range must inevitably comply with these three premises. Our technical department is responsible for testing each product, both at destination and at origin, thus guaranteeing a reliability that has been demonstrated over the years. Thanks to the demands of our customers, we have strived to find and develop innovative solutions, hand in hand with our team, to realize a differentiating product according to the needs of the market.

Experience and recognition

Today, after 15 years, we can say that our own brand Kautät has a recognized prestige, which fills us with pride. Our products have the different official certifications. However, we like to say that the best certification is the belief of our customers, who every day show their confidence in our products.

O COMPLEMENTO PERFEITO

Filosofia

O nascimento da Kautät há 15 anos teve sempre um objetivo gestacional e prioritário, abranger todas aquelas soluções e produtos que as nossas marcas exclusivas não nos podiam fornecer. Completando desta forma um catálogo de soluções integrais para o cliente, que sempre encontrou no DB GROUP, aquela combinação de gamas, complementares entre si e que nos permitem demonstrar o nosso lema "Somos todos um", "Juntos, somos um."

Eixos

Os três pilares em que se baseia o nome Kautät são: fiabilidade, inovação e design europeu. Todos os produtos da gama Kautät têm inevitavelmente de cumprir estas três premissas. O nosso departamento técnico é responsável por testar cada produto, tanto no destino como na origem, garantindo assim a fiabilidade demonstrada ao longo dos anos. Graças às exigências dos nossos clientes, temos feito um esforço para encontrar e desenvolver soluções inovadoras, em conjunto com a nossa equipa, para criar um produto diferenciador que responda às necessidades do mercado.

Experiência e reconhecimento

Hoje, passados 15 anos, podemos afirmar que a nossa marca própria Kautät tem um prestígio reconhecido, o que nos enche de orgulho. Os nossos produtos possuem diversas certificações oficiais. Contudo, gostamos de dizer que a melhor certificação é a crença dos nossos clientes, que todos os dias demonstram a sua confiança nos nossos produtos.

FIRMAS EXCLUSIVAS
EXCLUSIVE SIGNATURES
MARCAS EXCLUSIVAS

DB GROUP cuenta con las firmas más referentes del sector en cada ámbito de la fabricación de componentes para muebles. Todas ellas, con una larga y fructífera trayectoria, han sido germen y semilla de alguno de los artículos más innovadores que a día de hoy, se integran en los mejores diseños de mobiliario del mundo.

DB GROUP has the most important companies in the sector in each area of the furniture component manufacturing. All of them, with a long and fruitful trajectory, have been the germ and seed of some of the most innovative articles that today are integrated into the best furniture designs in the world.

O DB GROUP conta com as empresas mais líderes do setor em cada área de fabrico de componentes para mobiliário. Todos eles, com uma longa e fecunda história, foram o germe e a semente de alguns dos artigos mais inovadores que hoje se integram nos melhores designs de mobiliário do mundo.



K
KESSEBÖHMER

INNOVACIÓN Y CALIDAD EXCEPCIONAL
 INNOVATION AND EXCEPTIONAL QUALITY
 INOVAÇÃO E QUALIDADE EXCEPCIONAL



DOMUS LINE

FUSIÓN DE DISEÑO Y DESARROLLO
 FUSION OF DESIGN AND DEVELOPMENT
 FUSÃO DE DESIGN E DESENVOLVIMENTO



CAMAR

TECNOLOGÍA DE VANGUARDIA
 CUTTING-EDGE TECHNOLOGY
 TECNOLOGIA DE PONTA

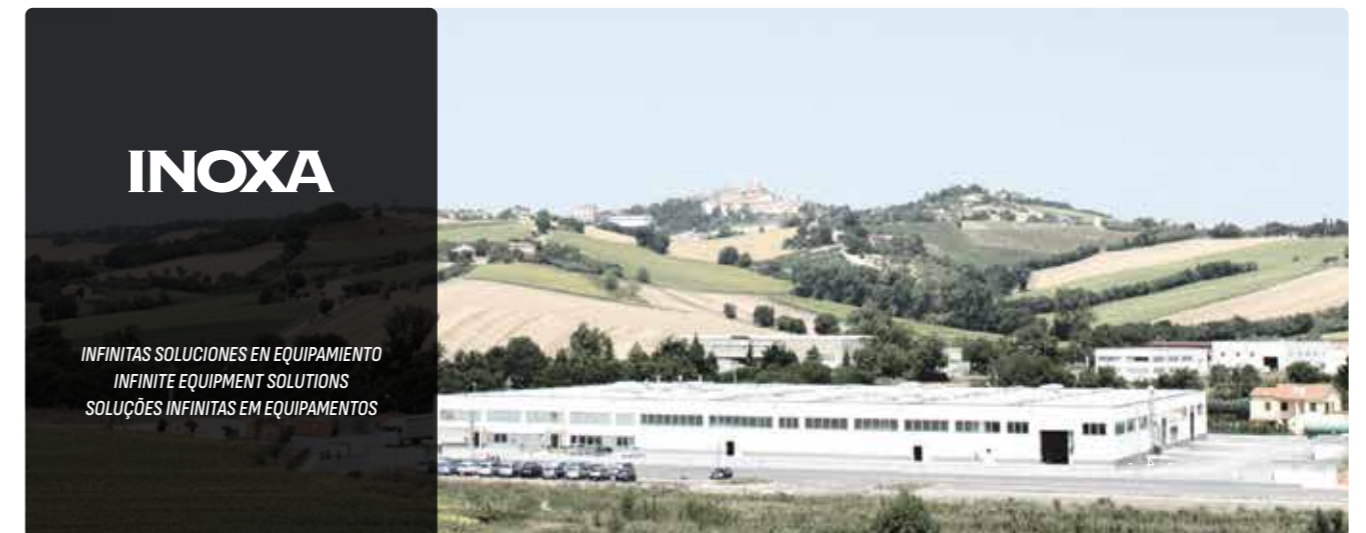

INOXA

INFINITAS SOLUCIONES EN EQUIPAMIENTO
 INFINITE EQUIPMENT SOLUTIONS
 SOLUÇÕES INFINITAS EM EQUIPAMENTOS

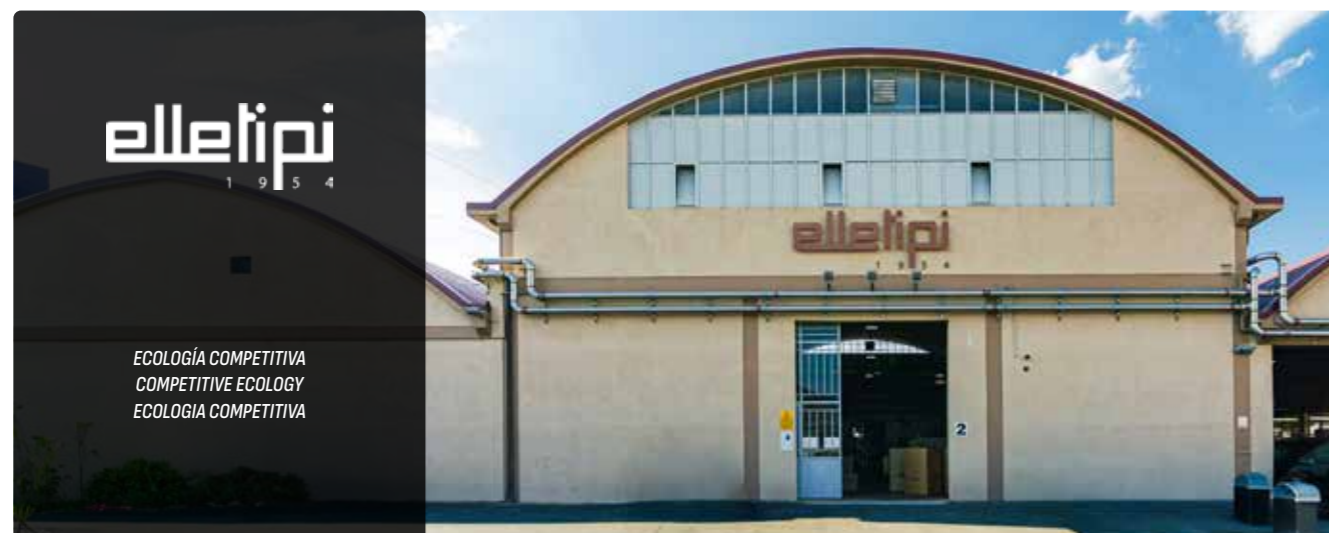

elletipi
 1 9 5 4

ECOLOGÍA COMPETITIVA
 COMPETITIVE ECOLOGY
 ECOLOGIA COMPETITIVA



CANALI

VERSÁTILES EN DISTINTAS MATERIAS
 VERSATILE IN DIFFERENT MATERIALS
 VERSÁTIL, EM DIFERENTES ASSUNTOS

FIRMAS EXCLUSIVAS

WE ARE ALL ONE

NUEVOS TIEMPOS, NUEVAS FORMAS

Hoy en día, estar a la vanguardia tecnológica es crucial para las empresas. Avanzar con los tiempos mejora la eficiencia, fomenta la innovación y fortalece la competitividad, asegurando un crecimiento sostenible y una adaptación constante al mercado



La comunicación digital optimiza la eficiencia, accesibilidad y colaboración entre las empresas. Conscientes de ello, desde DB GROUP, hemos puesto en marcha, un ambicioso proyecto, que facilita interacciones externas con los clientes y socios y promueve la innovación, mejorando la competitividad de cliente/proveedor y gozando de un canal bidireccional de flujo de información constante.

NEW TIMES, NEW WAYS

Today, being at the forefront of technology is crucial for companies. Moving with the times improves efficiency, fosters innovation and strengthens competitiveness, ensuring sustainable growth and constant adaptation to the market.

Digital communication optimizes efficiency, accessibility and collaboration between companies. Aware of this, at DB GROUP, we have launched an ambitious project that facilitates external interactions with customers and partners and promotes innovation, improving customer/supplier competitiveness and enjoying a bidirectional channel of constant information flow.

NOVOS TEMPOS, NOVOS CAMINHOS

Hoje em dia, estar na vanguarda da tecnologia é crucial para as empresas. Acompanhar os tempos melhora a eficiência, incentiva a inovação e fortalece a competitividade, garantindo um crescimento sustentável e uma adaptação constante ao mercado

Página web
Newsletter
Difusion whatsapp
Campañas de producto
.....

A comunicação digital otimiza a eficiência, a acessibilidade e a colaboração entre empresas. Cientes disso, no DB GROUP lançamos um ambicioso projeto que facilita as interações externas com clientes e parceiros e promove a inovação, melhorando a competitividade cliente/fornecedor e usufruindo de um canal bidireccional de fluxo constante de informação.

Catálogos de producto
Monográficos
Custom DB
Flyers
Dípticos
.....



Nuestro departamento de Marketing, trabaja de manera incansable, para hacer llegar toda nuestra información a los clientes también de manera off line. Buena prueba de ello, es este Catálogo General 09 que ahora presentamos y que una vez más, volverá a ser el referente del sector y el espejo en el que mirarse otras empresas. Pero no solo nos quedamos aquí, el desarrollo constante de monográficos, catálogos Custom y demás herramientas personalizadas, hacen que nuestros clientes, nos aprecien como un colaborador y socio, más que como un simple proveedor. Algo que nos hace estar tremendamente orgullosos.

Our Marketing Department works tirelessly to make all our information reach our customers, even off-line as well. A good proof of this is this General Catalog 09 that we now present and that once again will be the reference of the sector and the mirror in which other companies will look at. But we do not only stay here, the constant development of monographs, custom catalogs and other customized tools, make our customers appreciate us as a collaborator and partner, rather than as a simple supplier. Something that makes us tremendously proud.

O nosso departamento de Marketing trabalha incansavelmente para fazer chegar todas as nossas informações aos clientes também offline. Uma boa prova disso é este Catálogo Geral 09 que agora apresentamos e que mais uma vez será a referência para o sector e o espelho onde outras empresas se poderão olhar. Mas não ficamos por aqui, o constante desenvolvimento de monografias, catálogos personalizados e outras ferramentas personalizadas fazem com que os nossos clientes nos valorizem como colaborador e parceiro, mais do que como simples fornecedor. Algo que nos deixa tremendamente orgulhosos.



Tener un SHOWROOM atractivo con las últimas novedades, es relativamente fácil. Tenerlo constantemente actualizado y ofreciendo experiencias enriquecedoras a todos los clientes que pasan por él, es lo realmente valioso. Además, queremos que todos nuestros clientes, sea cual sea su dimensión, tengan también la oportunidad de equipar sus exposiciones con los mejores productos, para ello lanzamos cada año, nuestra esperada campaña Plan Renové. Y es que ya sabes que en DB GROUP, pensamos en ti, para que pienses en nosotros.

Having an attractive SHOWROOM with the latest news is relatively easy. Having it constantly updated and offering enriching experiences to all customers who pass through it, is what is really valuable. In addition, we want all our customers, whatever their size, also have the opportunity to equip their exhibitions with the best products. Therefore we launch each year, our expected campaign Plan Renové. And you know that in DB GROUP, we think of you, so that you think of us.

Showroom DB
Plan Renové
Formaciones técnicas
.....

Ter um SHOWROOM atrativo e com as últimas novidades é relativamente fácil. Tê-lo constantemente atualizado e oferecer experiências enriquecedoras a todos os clientes que por ele passam é o que realmente tem valor. Além disso, queremos que todos os nossos clientes, independentemente da sua dimensão, tenham também a oportunidade de equipar as suas exposições com os melhores produtos. Para isso, lançamos todos os anos a nossa tão esperada campanha Plan Renové. E já sabes que no DB GROUP pensamos em ti, para que penses em nós.



Curio - Maquetas de producto - Herramientas de instalación. Desde nuestro departamento técnico, también ponemos en marcha distintas acciones que sirven tanto de apoyo comercial, como apoyo a nuestros partners/distribuidores. Con ese objetivo nace Curio. Un original sistema modular de presentación de producto, adaptable a cualquier espacio de nuestros clientes.

Curio - Product models - Installation tools. From our technical department, we also launch various actions that serve both commercial support, as support to our partners / distributors. Curio was created with this objective in mind. An original modular system of product presentation, adaptable to any space of our customers.

Curio
Maquetas de producto
Herramientas de instalación
.....



Curio - Maquetes de produtos - Ferramentas de instalação. Do nosso departamento técnico lançamos também diversas ações que servem tanto de apoio comercial como de apoio aos nossos parceiros/distribuidores. Com este objetivo nasceu a Curio. Um original sistema modular de apresentação de produtos, adaptável a qualquer espaço dos nossos clientes.



Las redes sociales son herramientas poderosas para impulsar el crecimiento de una empresa. Aumentan su alcance, generan interacciones directas con clientes potenciales, fortalecen la marca y permiten crear promociones efectivas, maximizando las ventas y creando oportunidades comerciales en tiempo real. Esta realidad no escapa a DB GROUP, por ello, estamos presentes en cada una de las RRSS más importantes, para poder estar cerca de ti.

Social networks are powerful tools to boost a company's growth. They increase its reach, generate direct interactions with potential customers, strengthen the brand and allow the creation of effective promotions, maximizing sales and creating commercial opportunities in real time. This reality does not escape DB GROUP, therefore, we are present in each of the most important social networks, in order to be close to you.

As redes sociais são ferramentas poderosas para impulsionar o crescimento de uma empresa. Aumentam o seu alcance, geram interações diretas com potenciais clientes, fortalecem a marca e permitem criar promoções eficazes, maximizando as vendas e criando oportunidades comerciais em tempo real. Esta realidade não escapa ao DB GROUP, por isso, estamos presentes em cada uma das redes sociais mais importantes, para estarmos perto de si.

SOSTENIBILIDAD

Nuestra empresa se compromete firmemente con la sostenibilidad del planeta a través de prácticas responsables en la fabricación y distribución de componentes de mobiliario. Nos enfocamos en utilizar materiales reciclables y sostenibles, optimizando nuestros procesos para reducir los residuos innecesarios. Además, promovemos el uso de energías renovables en nuestras instalaciones y colaboramos con proveedores que comparten nuestra visión ambiental. Creemos que la sostenibilidad no solo es un deber, sino la clave para un futuro más saludable y próspero.

SUSTAINABILITY

Our company is firmly committed to the sustainability of the planet through responsible practices in the manufacture and distribution of furniture components. We focus on using recyclable and sustainable materials, optimizing our processes to reduce unnecessary waste. In addition, we promote the use of renewable energy in our facilities and collaborate with suppliers who share our environmental vision. We believe that sustainability is not only a must, but the key to a healthier and more prosperous future.

SUSTENTABILIDADE

A nossa empresa está firmemente comprometida com a sustentabilidade do planeta através de práticas responsáveis no fabrico e distribuição de componentes para mobiliário. Focamo-nos na utilização de materiais recicláveis e sustentáveis, otimizando os nossos processos para reduzir o desperdício desnecessário. Além disso, promovemos a utilização de energias renováveis nas nossas instalações e colaboramos com fornecedores que partilham a nossa visão ambiental. Acreditamos que a sustentabilidade não é apenas um dever, mas a chave para um futuro mais saudável e próspero.



En DB Group, nuestro compromiso con el ecosistema es firme. Implementamos prácticas sostenibles que protegen la biodiversidad y minimizan el impacto ambiental, asegurando un futuro equilibrado para todos.

At DB Group, our commitment to the ecosystem is unwavering. We implement sustainable practices that protect biodiversity and minimize environmental impact, ensuring a balanced future for all.

No Grupo DB, o nosso compromisso com o ecossistema é firme. Implementamos práticas sustentáveis que protegem a biodiversidade e minimizam o impacto ambiental, garantindo um futuro equilibrado para todos.



En nuestra empresa, priorizamos la sostenibilidad para combatir el calentamiento global. Adoptamos prácticas responsables que reducen nuestra huella de carbono y fomentan el reciclaje. Juntos, podemos proteger nuestro planeta.

At our company, we prioritize sustainability to combat global warming. We adopt responsible practices that reduce our carbon footprint and encourage recycling. Together, we can protect our planet.

Na nossa empresa, priorizamos a sustentabilidade para combater o aquecimento global. Adotamos práticas responsáveis que reduzem a nossa pegada de carbono e incentivam a reciclagem. Juntos, podemos proteger o nosso planeta.



Reciclar es crucial para reducir la cantidad de residuos en vertederos, lo que disminuye la contaminación del suelo y el agua. Además, ahorramos recursos naturales y energía al reutilizar materiales, lo que ayuda a mitigar el cambio climático.

Recycling is crucial to reducing the amount of waste in landfills, which reduces soil and water pollution. In addition, we save natural resources and energy by reusing materials, which helps mitigate climate change.

A reciclagem é crucial para reduzir a quantidade de resíduos em aterros, o que reduz a poluição do solo e da água. Além disso, poupamos recursos naturais e energia através da reutilização de materiais, o que ajuda a mitigar as alterações climáticas.



LOGISTICS & SERVICE

To be the best at it, today we have six Logistics Platforms, strategically distributed throughout the country, which guarantee us a special proximity and an immediate response to any need. We are aware that unifying all the platforms in one place would generate significant logistical and structural savings, but we are also aware that much of our success is linked to the excellence in service to which we are accustomed to our customers, offering not only immediate access to our stocks, but a closeness in the treatment and personalized attention, which undoubtedly sets us apart from the rest of the options on the market.

One of our vocations has always been the service to our customers. Far from the impersonalization that today generates the digital world and all the conglomerate that it includes, one of our main concerns has always been the service and direct contact with our customers.



LOGÍSTICA & SERVICIO

Para ser los mejores en ello, hoy contamos con seis Plataformas Logísticas, repartidas estratégicamente por todo el país, que nos garantizan una especial cercanía y una inmediata respuesta ante cualquier necesidad.

Somos conscientes de que unificar todas las plataformas en un solo lugar, nos generaría un importante ahorro logístico y de estructura, pero también somos conscientes, de que buena parte de nuestro éxito, va ligado a la excelencia en el servicio a la que tenemos acostumbrados a nuestros clientes, ofreciendo no solo un acceso inmediato a nuestro stocks, si no una cercanía en el trato y en la atención personalizada, que sin duda, nos desmarcan del resto de opciones del mercado.

Una de nuestras vocaciones, siempre ha sido el servicio a nuestros clientes. Lejanos a la impersonalización que hoy genera el mundo digital y todo el conglomerado que ello incluye, una de nuestras mayores preocupaciones, siempre ha sido el servicio y el contacto directo con nuestros clientes.

LOGÍSTICA E SERVIÇO

Para sermos os melhores, contamos hoje com seis Plataformas Logísticas, estrategicamente distribuídas por todo o país, que nos garantem especial proximidade e resposta imediata a qualquer necessidade.

Estamos conscientes de que unificar todas as plataformas num só local geraria poupanças logísticas e estruturais significativas, mas também estamos conscientes de que uma boa parte do nosso sucesso está ligado à excelência no serviço a que estamos habituados aos nossos clientes, não oferecendo apenas o acesso imediato aos nossos stocks, mas também a proximidade no tratamento e o atendimento personalizado, o que nos diferencia, sem dúvida, das restantes opções do mercado.

Uma das nossas vocações sempre foi servir os nossos clientes. Longe da impersonalização que hoje gera o mundo digital e todo o conglomerado que inclui, uma das nossas maiores preocupações sempre foi o atendimento e o contacto direto com os nossos clientes.



Cajones, Guías & Organización

Hoy en día, los cajones se han convertido en auténticos protagonistas en el mundo del herraje, desempeñando un papel crucial en el diseño de mobiliario moderno. Su carácter versátil y holístico ha conquistado espacios tan variados como cocinas, baños e incluso armarios, aportando soluciones que combinan funcionalidad, estética y organización. En DB GROUP, somos conscientes de esta tendencia y hemos desarrollado una de las gamas más interesantes y completas del mercado. Nuestro producto estrella es el cajón Advánced, punta de lanza del proyecto Kautät. Este modelo no solo destaca por su diseño y tecnología avanzada, sino que también genera una experiencia de satisfacción única para el usuario. Además, no podemos olvidar un clásico que sigue siendo imprescindible: el cajón Caronte, o la propuesta más minimalista, el elegante cajón Variax, ideal para ambientes que buscan un diseño limpio y contemporáneo. Sin embargo, en DB GROUP sabemos que no basta con un buen cajón: la organización interna es igual de importante. Por ello, ofrecemos una amplia variedad de soluciones para el interior de los cajones, que garantizan una organización eficiente y estética. Desde separadores de materiales de alta calidad hasta acabados que complementan cualquier estilo de diseño, nuestras propuestas están diseñadas para satisfacer incluso las expectativas más exigentes. Con DB GROUP, no solo obtendrás cajones funcionales y de alta calidad, sino también un diseño cuidado hasta en el más mínimo detalle. Porque ser bueno no es suficiente: también hay que parecerlo.

01

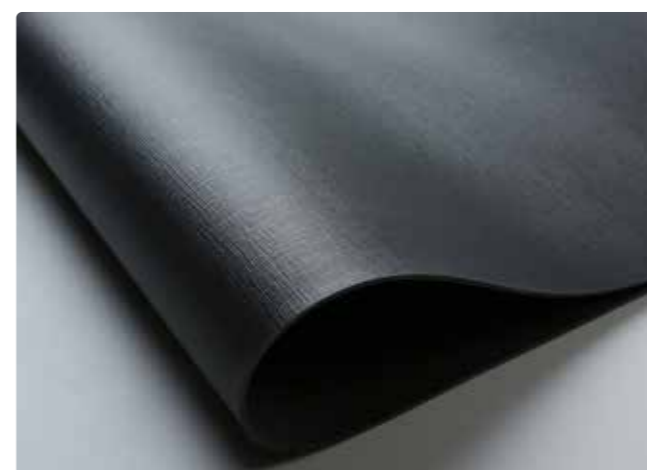
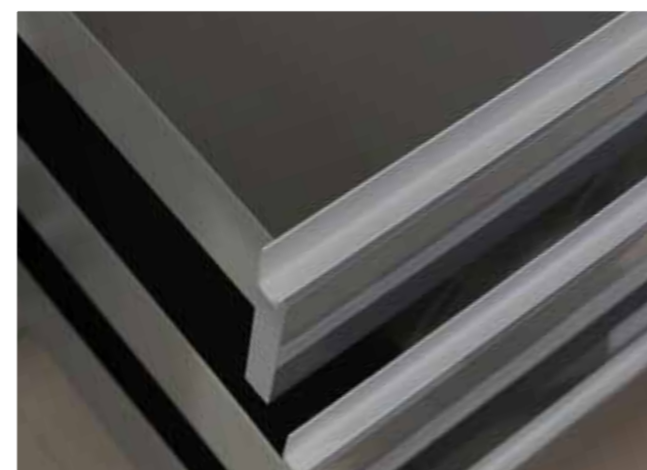
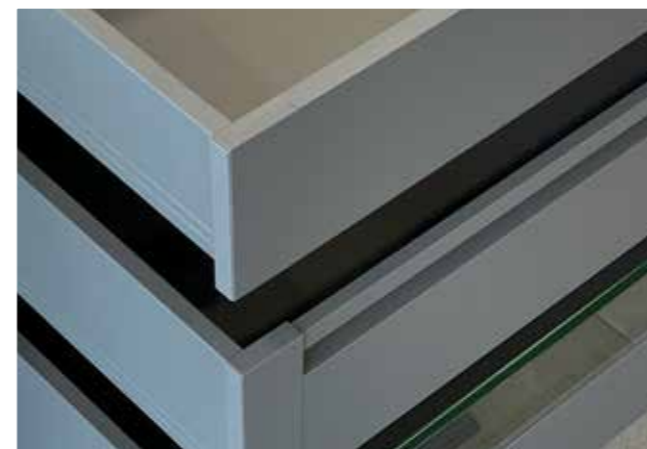

SUB-INDICE / UNO

01

Cajones – Organización – Cuberteros
 Divisores interiores de cajón
 Protectores antideslizantes
 Protectores de cajón – Guías ocultas
 Distanciadores – Conectores fondo
 frente de cajón

Advãnced		Cubertero aluminio Kubiko	95
Advãnced H87	35	Cubertero Advãnced – Complementos	97
Advãnced H120	37	Cubertero Caronte – Complementos	99
Advãnced H167	39	Cubertero Variax	101
Advãnced H202 Gran capacidad	41	Cubertero Linea 462 – Complementos	102
Advãnced H167 Guía 50 Kg	42	Cubertero Universal – Complementos	103
Juego guía push Advãnced	43	Cubertero Custom	105
Lateral de cristal Advãnced H99	44	Cubertero Solitaire Tessuto	107
Lateral de cristal Advãnced H180	45	Divisor interior de cajón universal	109
Set alzada de cristal o personalizable Advãnced	47	Divisor interior de cajón universal / Conector 4 vías / Conector 3 vías	111
Set barras gaveta Advãnced	49	Organizador Su Mìsura	113
Frontal interior Advãnced / Frontal interior pers. Advãnced	53	Protector de cajón antideslizante Sack	115
Separador interior Advãnced	55	Protector de cajón antideslizante Tessuto	117
Caronte		Protector de cajón antideslizante Ago Tex	119
Caronte / Set barra gaveta cuadrada	59	Protector de cajón Line / Protector de cajón Diamond	120
Set frontal cajón – gaveta interior	61	Protector de cajón Leather / Protector de cajón Textil	121
Variax		Guías ocultas, distanciadores y conectores	
Variax	69	Guía Shelf	125
Sottovasca Hyper	71	Guía Variax (extracción total)	127
Salvasifón Libero	72	Guía Variax (extracción parcial)	129
Salvasifón FreeForm	73	Guía Sigma / Guía Sigma Push	131
Organización		Distanciador Cubik / Distanciador Long	132
Organizador de cajón LiniQ	83	Conector fondo – frente cajón FL / Conector fondo – frente Pro	133
Organizador de gaveta LiniQ	87		
Base Wood Top – Pivote	89	Simbología	136
Cubertero de madera Versatile	91		
Base perforada – Pivote	92		
Portatapas interior con elástico	93		



NUESTROS MEDIOS PRODUCTIVOS DE ÚLTIMA GENERACIÓN NOS POSICIONAN COMO LÍDERES EN CALIDAD Y EFICIENCIA.

NUESTROS PRODUCTOS OFRECEN SEGURIDAD Y CONFIANZA, ASEGURANDO SOLUCIONES FIABLES Y DE CALIDAD PARA TODAS TUS NECESIDADES.



INNOVACIÓN Y EXPERIENCIA

Nuestros cajones son el reflejo de décadas de experiencia y conocimiento del sector, donde el know-how propio se ha convertido en nuestra piedra angular y principal elemento diferenciador. Cada detalle, desde el diseño hasta la producción, está pensado para ofrecer soluciones que no solo cumplan, sino que superen las expectativas de nuestros clientes.

Trabajamos estrechamente con nuestros clientes para entender sus necesidades únicas, adaptándonos a cada proyecto y garantizando resultados funcionales y personalizados. Nuestros cajones no solo destacan por su calidad y durabilidad, sino también por su diseño sofisticado que se integra perfectamente en cualquier entorno.

La combinación de materiales de primera calidad y procesos productivos de última generación nos permite ofrecer productos prácticos, elegantes y duraderos. Sin embargo, lo que realmente nos diferencia es nuestra capacidad para transformar el know-how en soluciones que añaden valor y satisfacen las demandas más exigentes. Nuestro compromiso con la innovación y la excelencia nos posiciona como líderes en el sector, brindando respuestas rápidas, eficientes y adaptadas. En definitiva, nuestros cajones son la respuesta perfecta a las necesidades del cliente, donde el conocimiento y la experiencia se convierten en garantía de éxito.



SEGURIDAD Y CONFIANZA

La fiabilidad de nuestros cajones es el resultado de un proceso de producción riguroso y controlado, en el que la calidad es la principal prioridad. Cada uno de nuestros productos pasa por pruebas exhaustivas para asegurar que cumpla con los más altos estándares de resistencia y durabilidad. Esta atención al detalle hace que nuestros cajones sean una opción plenamente confiable para cualquier proyecto.

La solvencia de nuestros cajones radica en la experiencia acumulada a lo largo de los años y el uso de materiales de primera calidad. Nuestra capacidad para anticiparnos a las necesidades del mercado y adaptarnos rápidamente a los cambios asegura que siempre estemos ofreciendo soluciones robustas y eficientes.

Gracias a nuestro compromiso con la excelencia, los cajones que fabricamos son capaces de soportar las condiciones más exigentes, garantizando una larga vida útil. Esto los convierte en una inversión segura para nuestros clientes, quienes confían en nuestra capacidad para ofrecer productos de alto rendimiento y resistencia.

La fiabilidad y solvencia de nuestros cajones no solo cumplen con las expectativas, sino que las superan, asegurando la satisfacción y tranquilidad de nuestros clientes en cada proyecto.





PRODUCTO CERTIFICADO



Nuestros productos están certificados por laboratorios externos de prestigio internacional, lo que garantiza su calidad, seguridad y eficacia. Todos los procesos de fabricación son sometidos a rigurosas pruebas que cumplen con los más altos estándares globales. Las certificaciones otorgadas por instituciones reconocidas validan que cada producto pasa por controles exhaustivos antes de llegar al mercado, asegurando su fiabilidad y desempeño.

Este compromiso con la excelencia nos lleva a colaborar con laboratorios independientes que verifican la efectividad de nuestras soluciones bajo condiciones estrictas. Gracias a estas pruebas externas, no solo cumplimos con las normativas locales e internacionales, sino que también destacamos por la tecnología avanzada que incorporamos en cada uno de nuestros productos.

La validación externa refuerza nuestra reputación como una empresa que prioriza la seguridad y el bienestar de los usuarios, ofreciendo productos con los más altos estándares de calidad. Así, nuestros clientes reciben la confianza de contar con soluciones certificadas y confiables.







































EXPERIENCIA Y TRAYECTORIA

Con más de 40 años de trayectoria en el sector, nuestra empresa ha logrado consolidarse como un referente en la industria, destacándose no solo por la calidad de nuestros productos, sino también por la comprensión profunda de las necesidades de nuestros clientes. A lo largo de estas décadas, hemos aprendido a adaptarnos a los constantes cambios del mercado y a anticiparnos a las nuevas demandas, lo que nos ha permitido innovar y ofrecer soluciones personalizadas que se ajustan perfectamente a las expectativas de cada cliente.

Lo que realmente nos diferencia es nuestro compromiso con el contacto directo y constante con nuestros clientes. Esta comunicación fluida nos permite conocer sus requerimientos específicos, lo que nos facilita responder de manera rápida y eficaz a cualquier desafío o solicitud que puedan tener. Cada interacción con ellos no es solo una oportunidad para ofrecer un servicio, sino también para mejorar nuestros productos y servicios, asegurando que siempre estén alineados con las necesidades del mercado.

Este enfoque cercano y colaborativo ha sido clave para fortalecer nuestra relación con los clientes, quienes confían en nuestra capacidad para ofrecer soluciones a medida que se ajustan a sus realidades particulares. La experiencia acumulada a lo largo de más de 40 años nos da una sólida base sobre la cual seguimos construyendo, con el objetivo claro de optimizar la satisfacción de quienes confían en nosotros. Estamos comprometidos con seguir aprendiendo, innovando y adaptándonos, siempre con el cliente en el centro de nuestra visión.

	ADVANCED	CARONTE	VARIAX
SLOWMOTION			
PUSH			
GUÍA SINCRONIZADA			
4D			
KILOS GUÍA	35 / 50 KG.	35 KG.	25 / 35 KG.
EXTRACCIÓN TOTAL			
EXTRACCIÓN PARCIAL			
ALTURAS	87 / 120 / 167 / 202	90 / 150 / 180	88 / 128 / 158
FONDOS	300 / 350 / 400 / 450 / 500	300 / 350 / 400 / 450 / 500	300 / 350 / 400 / 450 / 500
ACABADOS	 		
PRODUCTO CERTIFICADO			

GUÍA SHELF	GUÍA VARIAX	GUÍA SIGMA	
			
			
			
30 KG.	25 / 35 KG.	25 KG.	
			
			
400 / 450 / 500	300 / 350 / 400 / 450 / 500	300 / 350 / 400 / 450 / 500	
			
			

La unión perfecta de fuerza y suavidad. Un cajón diseñado para durar, resistir y sorprender con su estabilidad imbatible, su movimiento fluido y su acabado impecable. Más que un cajón, *una experiencia de perfección sin límites.*



ADVANCED
EVOLUTION by KAUTÄT



Donde la solidez encuentra estabilidad.

Imagina un producto que combina fuerza y estabilidad en perfecta armonía. Así es nuestro cajón, diseñado para resistir el tiempo y el uso, construido con materiales robustos que lo hacen firme como una roca y estable como tus decisiones más seguras. Este no es solo un cajón, es una garantía de durabilidad que respalda cada uno de tus movimientos.



Movimiento suave, deslizamiento sincronizado.

El deslizamiento del cajón sobre la guía, ofrece una experiencia única de suavidad en cada movimiento. Ligero como una pluma y fluido como una brisa, su extracción redefine la comodidad y la elegancia en el uso diario.



Silencio que habla de perfección.

Nuestro cajón está diseñado para brindarte una experiencia libre de sonoridad. Con un sistema que minimiza al máximo el ruido molesto de la guía, su deslizamiento es tan silencioso que apenas notarás su presencia. Ideal para espacios donde la tranquilidad es prioridad, este cajón combina funcionalidad y paz en cada movimiento.



ADVANCEDbyKAUTÄT: Innovación, diseño y versatilidad en una cuarta dimensión

ADVANCED no es solo un cajón, es la máxima expresión de diseño y funcionalidad, el producto estrella de nuestra marca KAUTÄT

Este sistema, concebido para responder a las nuevas tendencias del mercado, redefine los estándares en soluciones de almacenamiento al combinar una estética limpia y moderna con prestaciones técnicas de vanguardia.



Diseño minimalista y máxima capacidad

Con un perfil de tan solo 13 mm de grosor, ADVANCED presume de un diseño lineal, elegante y contemporáneo que proyecta una sensación de modernidad en cualquier espacio donde se utilice. Este perfil ultra fino no solo mejora la estética, sino que también maximiza la capacidad interior del cajón o gaveta alta, ofreciendo una solución práctica para quienes buscan aprovechar al máximo cada centímetro disponible.

Tecnología de guía sincronizada: silencio y precisión.

El corazón del sistema ADVANCED radica en su avanzada guía sincronizada. Este mecanismo garantiza un deslizamiento suave, sin ruidos ni vibraciones, incluso bajo cargas dinámicas exigentes. Su comportamiento optimizado lo convierte en una opción robusta y confiable, ideal para un uso intensivo en cualquier contexto, desde la cocina hasta el baño o el mobiliario de hogar.



Push para ADVANCED: diseño sin límites

El sistema Push ADVANCED permite abrir los cajones mediante una ligera presión sobre el frente, eliminando la necesidad de tiradores o manillas. Esta tecnología proporciona:

Un estilo minimalista, al prescindir de tiradores, se logra una estética limpia, continua y moderna, ideal para proyectos de diseño que buscan destacar por su sobriedad y elegancia.

Versatilidad de aplicación: Es perfecto tanto para cocinas como para baños, vestidores o mobiliario de hogar, adaptándose a cualquier espacio donde la simplicidad sea una prioridad.

El sistema Push ADVANCED ofrece múltiples ventajas en línea con las exigencias del mercado:

Diseño flexible: compatible con todas las alturas y profundidades del programa, permitiendo configurar desde cajones bajos en la cocina hasta gavetas altas en vestidores o muebles de baño.

Optimización del espacio: La ausencia de tiradores libera superficies y líneas visuales, favoreciendo una mayor integración de los muebles en el entorno.

Resistencia y durabilidad: diseñado para soportar un uso intensivo, el sistema Push garantiza un rendimiento duradero incluso en las aplicaciones más exigentes.

Con el sistema Push para ADVANCED, damos respuesta a las demandas de un mercado que busca soluciones innovadoras, prácticas y alineadas con las últimas tendencias. Este sistema no solo mejora la experiencia del usuario, sino que también transforma el mobiliario en un elemento de diseño que resalta por su funcionalidad y estética.





Opciones de acabados y dimensiones: ADVANCED se presenta en dos acabados cuidadosamente seleccionados para satisfacer diferentes estilos.

Antracita, un tono oscuro y sofisticado que aporta un toque contemporáneo. Blanco polar, una opción luminosa y atemporal, preferida por fabricantes de mobiliario de baño y cocina.

Este sistema está disponible en cuatro alturas (87, 120, 167 y 202 mm) y en todas las profundidades estándar de 300 a 500 mm (salvo en la altura de 202 que solo está disponible en 500 mm), adaptándose perfectamente a las necesidades específicas de cada aplicación.



Embalaje individual

El embalaje de nuestro cajón Advanced, se suministra en una caja en formato individual para cada cajón, con todos los componentes necesarios para la instalación de este, salvo fondo y trasera de madera. Con ello conseguimos evitar manipulaciones y faltas de producto innecesarias.



La Cuarta Dimensión, regulación de abatimiento 4D

ADVANCED se posiciona como líder en su categoría al incorporar la revolucionaria tecnología 4D, que añade una tercera regulación de abatimiento en todas las alturas del programa. Esta característica permite una alineación perfecta de los frentes, logrando un diseño armonioso y una percepción de calidad de alto nivel. Es un elemento diferenciador que coloca a ADVANCED en una dimensión superior respecto a otras opciones del mercado. Igualmente, todas las fijaciones y regulaciones de nuestro cajón, están fabricadas con materiales metálicos, lo que proporciona una mejor durabilidad.



Frentes de cajón interior: versatilidad y personalización

Los frentes de los cajones interiores han evolucionado para convertirse en un elemento clave dentro del diseño del mobiliario. Gracias a nuestras opciones, estos se integran de manera impecable en el espacio, logrando un equilibrio entre practicidad y estilo.

Los frentes de cristal, disponibles en versiones transparentes, son ideales para crear un diseño sofisticado y moderno. Estos no solo añaden un toque de lujo, sino que también permiten visualizar el contenido del cajón sin necesidad de abrirlo, aportando funcionalidad.

La madera aporta un toque natural y cálido que enriquece la atmósfera del espacio. Para ello disponemos de Set de conectores para personalizar por el cliente, con el diseño de madera que mejor se integre dentro de cada proyecto.





Un sistema versátil para espacios multifuncionales

Cocinas: El entorno donde ADVANCED se luce al máximo. Con una amplia gama de complementos, como cuberteros, protectores y sistemas de reciclaje, este programa ofrece infinitas posibilidades de personalización y configuración. Su diseño moderno y funcional hace que cada rincón sea eficiente y atractivo.

Armarios y vestidores: La altura de 120 mm. es ideal para cajoneras de alta calidad, mientras que los accesorios interiores del programa Antracita Inside garantizan una estética homogénea al compartir el mismo acabado y tecnología de guía sincronizada.

Baños: El acabado blanco polar es la elección preferida para muebles de baño, adaptándose fácilmente gracias a sus múltiples profundidades. Con el perfil Libero, es posible ajustar el cajeadado según las necesidades específicas del mobiliario, asegurando funcionalidad y diseño en un mismo producto.

Living: La incorporación de la guía Push para el sistema ADVANCED permite nuevas posibilidades de diseño, especialmente en muebles que demandan un enfoque minimalista sin tiradores. Esto, combinado con su disponibilidad en todos los fondos, lo convierte en una solución versátil para cualquier espacio.





ADVANCED H87



Código	Descripción	Alto	Fondo	Acabado	Embalaje
0306007	Kit ADVANCED H87 300	87	300	Antracita	1
0306107	Kit ADVANCED H87 350	87	350	Antracita	1
0306207	Kit ADVANCED H87 400	87	400	Antracita	1
0306307	Kit ADVANCED H87 450	87	450	Antracita	1
0306407	Kit ADVANCED H87 500	87	500	Antracita	1
0320101	Kit ADVANCED H87 300	87	300	Blanco	1
0320201	Kit ADVANCED H87 350	87	350	Blanco	1
0320301	Kit ADVANCED H87 400	87	400	Blanco	1
0320401	Kit ADVANCED H87 450	87	450	Blanco	1
0320501	Kit ADVANCED H87 500	87	500	Blanco	1
0301068	Sop. frontal ADVANCED H87 tornillo prem.+taco 10 mm.	---	---	Galvanizado	400

i El Kit ADVANCED H87 incorpora de serie el soporte frontal de atornillar, siendo el Soporte frontal ADVANCED H87 tornillo premontado-taco 10 mm. opcional. Posibilidad de adaptar guía push (opcional), ver página 43.





#dbgroupsl



dbgroup
we are all one

ADVANCED H120



Código	Descripción	Alto	Fondo	Acabado	Embalaje
0306507	Kit ADVANCED H120 300	120	300	Antracita	1
0306607	Kit ADVANCED H120 350	120	350	Antracita	1
0306707	Kit ADVANCED H120 400	120	400	Antracita	1
0306807	Kit ADVANCED H120 450	120	450	Antracita	1
0306907	Kit ADVANCED H120 500	120	500	Antracita	1
0320601	Kit ADVANCED H120 300	120	300	Blanco	1
0320701	Kit ADVANCED H120 350	120	350	Blanco	1
0320801	Kit ADVANCED H120 400	120	400	Blanco	1
0320901	Kit ADVANCED H120 450	120	450	Blanco	1
0321001	Kit ADVANCED H120 500	120	500	Blanco	1
0301168	Sop. frontal ADVANCED H120 tornillo prem.+taco 10 mm.	---	---	Galvanizado	200

i El Kit ADVANCED H120 incorpora de serie el soporte frontal de atornillar, siendo el Soporte frontal ADVANCED H120 tornillo premontado+taco 10 mm. opcional. Posibilidad de adaptar guía push (opcional), ver página 43.





ADVANCED H167



Código	Descripción	Alto	Fondo	Acabado	Embalaje
0307007	Kit ADVANCED H167 300	167	300	Antracita	1
0307107	Kit ADVANCED H167 350	167	350	Antracita	1
0307207	Kit ADVANCED H167 400	167	400	Antracita	1
0307307	Kit ADVANCED H167 450	167	450	Antracita	1
0307407	Kit ADVANCED H167 500	167	500	Antracita	1
0321101	Kit ADVANCED H167 300	167	300	Blanco	1
0321201	Kit ADVANCED H167 350	167	350	Blanco	1
0321301	Kit ADVANCED H167 400	167	400	Blanco	1
0321401	Kit ADVANCED H167 450	167	450	Blanco	1
0321501	Kit ADVANCED H167 500	167	500	Blanco	1
0300968	Sop.frontal ADVANCED H167/H202 tornillo prem.+taco 10 mm.	---	---	Galvanizado	200

i El Kit ADVANCED H167 incorpora de serie el soporte frontal de atornillar, siendo el Soporte frontal ADVANCED H167 tornillo premontado+taco 10 mm. opcional. Posibilidad de adaptar guía push (opcional), ver página 43.

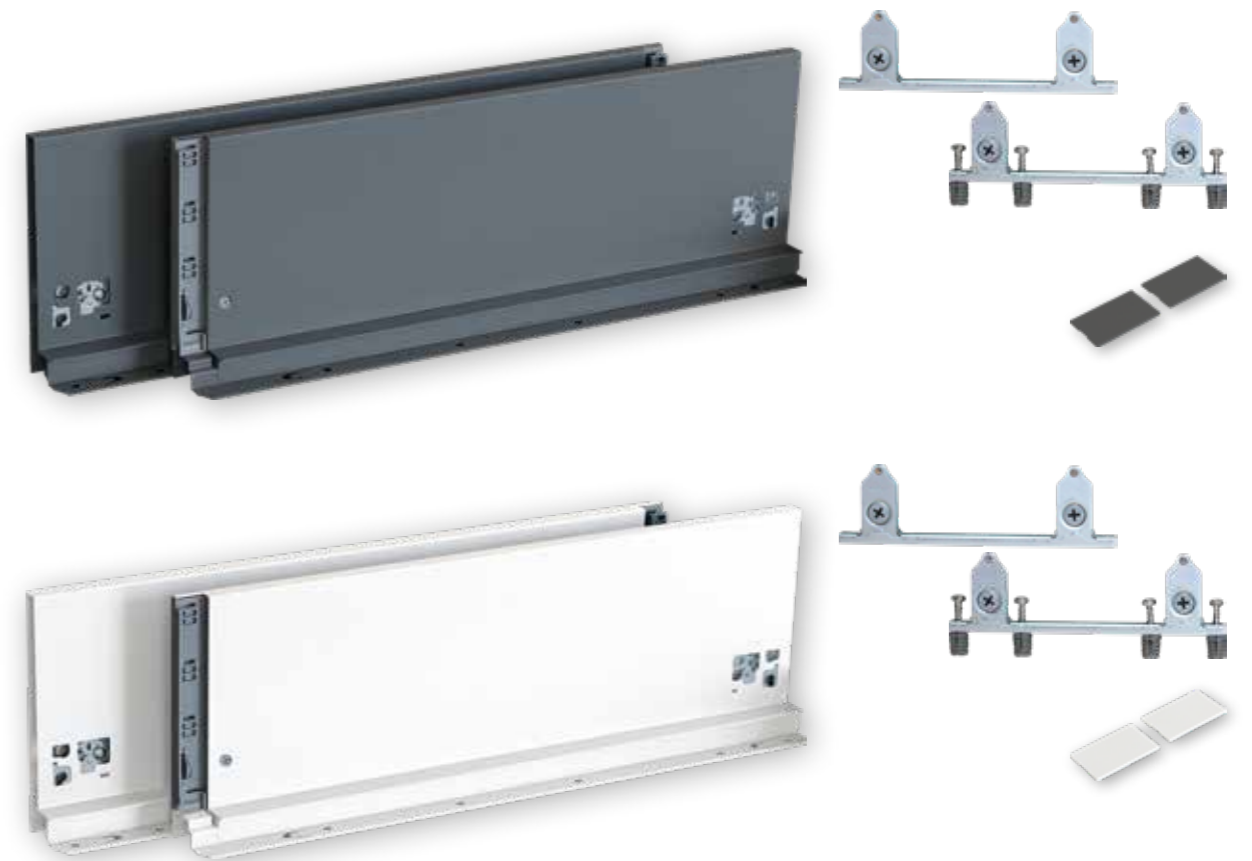



ADVANCED H202 GRAN CAPACIDAD



Código	Descripción	Alto	Fondo	Acabado	Embalaje
0300402	Kit ADVANCED H202 500	202	500	Antracita	1
0306001	Kit ADVANCED H202 500	202	500	Blanco	1
0300968	Sop.frontal ADVANCED H167/H202 tornillo prem.+taco 10 mm.	---	---	Galvanizado	200

i Reforzamos el programa ADVANCED, con esta nueva medida de altura superior, para un mayor aprovechamiento interior de la gaveta. El Kit ADVANCED H202 500 incorpora de serie el soporte frontal de atornillar, siendo el soporte frontal ADVANCED H167 tornillo premontado + taco de 10 mm. opcional. Posibilidad de adaptar guía push (opcional), ver página 43.





ADVANCED H167 / GUÍA 50 KG.

Código	Descripción	Alto	Fondo	Acabado	Embalaje
0309807	Kit ADVANCED 50 Kg. H167 500	167	500	Antracita	1
0323401	Kit ADVANCED 50 Kg. H167 500	167	500	Blanco	1
0300968	Sop. frontal ADVANCED H167 tornillo prem.+taco 10 mm.	---	---	Galvanizado	200

i El Kit ADVANCED 50 Kg. H167 incorpora de serie el soporte frontal de atornillar, siendo el Soporte frontal ADVANCED H167 tornillo premontado+taco 10 mm. opcional.



Instrucciones
ADVANCED



JUEGO GUÍA PUSH ADVANCED

Código	Descripción	Fondo	Acabado	Embalaje
0303468	Juego guías Push ADVANCED	300	Cincado	10
0303568	Juego guías Push ADVANCED	350	Cincado	10
0303668	Juego guías Push ADVANCED	400	Cincado	10
0303768	Juego guías Push ADVANCED	450	Cincado	10
0303868	Juego guías Push ADVANCED	500	Cincado	10

i Los juegos de guía Push ADVANCED, se suministran de forma independiente, para poder conseguir una apertura push en el resto de alturas y fondos de nuestra gama ADVANCED.





LATERAL DE CRISTAL ADVANCED H99

Código	Descripción	Alto	Fondo	Acabado	Embalaje
0300902	Kit ADVANCED H99 cristal 500	99	500	Antracita / Transparente	1
0306501	Kit ADVANCED H99 cristal 500	99	500	Blanco / Transparente	1
0301068	Sop. frontal ADVANCED H87 tornillo prem.+taco 10 mm.	---	---	Galvanizado	400

i El Kit ADVANCED H99 cristal 500 incorpora de serie el soporte frontal de atornillar, siendo el soporte frontal ADVANCED H87 tornillo premontado + taco de 10 mm. opcional. Posibilidad de adaptar guía push (opcional), ver página 43.



LATERAL DE CRISTAL ADVANCED H180

Código	Descripción	Alto	Fondo	Acabado	Embalaje
0311507	Kit ADVANCED H180 cristal 500	180	500	Antracita / Transparente	1
0305301	Kit ADVANCED H180 cristal 500	180	500	Blanco / Transparente	1
0300968	Sop. frontal ADVANCED H167/H202 tornillo prem.+taco 10 mm.	---	---	Galvanizado	200

i El Kit ADVANCED H180 cristal 500 incorpora de serie el soporte frontal de atornillar, siendo el soporte frontal ADVANCED H167 tornillo premontado + taco de 10 mm. opcional. Posibilidad de adaptar guía push (opcional), ver página 43.

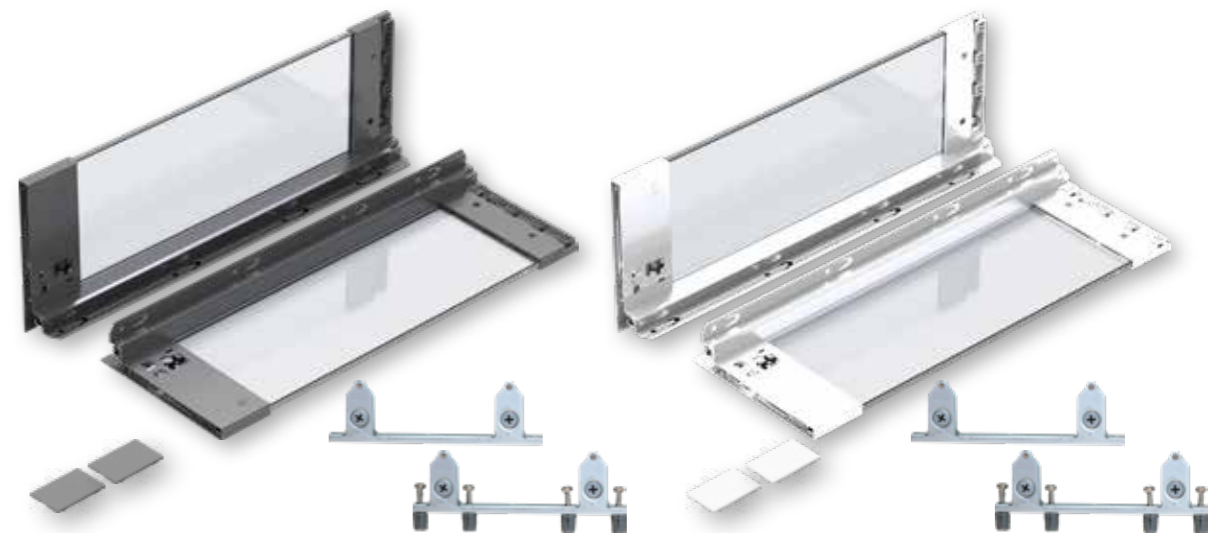



#dbgroupsl



SET ALZADA DE CRISTAL O PERSONALIZABLE ADVANCED



Código	Descripción	Alto	Fondo	Acabado	Embalaje
0309907	Set alzada cristal H203	203	500	Antracita	5
0323501	Set alzada cristal H203	203	500	Blanco	5
0311607	Set conectores para personalizar alzada H203	203	---	Antracita	50
0305401	Set conectores para personalizar alzada H203	203	---	Blanco	50

i La altura reflejada en la tabla corresponde a la suma del lateral del cajón más el set correspondiente.
 Los Set de conectores para personalizar, están pensados para que el cliente pueda insertar tanto acabados en madera, cristal, ceramicos, etc. con un espesor de 8 mm. y adaptables a cualquier fondo de cajón.





SET BARRA GAVETA ADVANCED

Código	Descripción	Alto	Fondo	Acabado	Embalaje
0311007	Set barra gaveta altura libre	---	500	Antracita	50
0324401	Set barra gaveta altura libre	---	500	Blanco	50
0307507	Set barra gaveta H210	210	500	Antracita	20
0321601	Set barra gaveta H210	210	500	Blanco	20

i El Set barra gaveta altura libre, nos permite como su nombre indica, instalar el juego de barras a una altura a determinar por el cliente en la trasera. Igualmente, nos permite la opción de instalar tantos juegos de barras como se precisen, pudiéndose cortar cualquier set para adaptar a cualquier fondo de cajón.



Set barra gaveta alt. libre antracita



Set barra gaveta alt. libre blanco



Set barra gaveta H210 antracita



Set barra gaveta H210 blanco



FRONTAL INTERIOR

La belleza está en el interior



Los frontales para cajón interior Advānced están disponibles en cuatro alturas, ofreciendo soluciones funcionales y estéticas para cualquier espacio. Su diseño versátil permite al cliente personalizar con vidrio para un toque elegante, optar por la calidez de la madera o elegir la versión metálica estándar para un estilo más industrial. Cada opción garantiza una integración perfecta con el resto del mobiliario. Disponibles en acabados antracita y blanco, se adaptan a diferentes estilos y preferencias. Su instalación es sencilla y rápida, manteniendo la calidad y resistencia que caracterizan a Advānced. Con estos frontales, combinamos personalización y funcionalidad. Además, este programa destaca por ser el más amplio en gama del mercado, ofreciendo la mayor variedad de opciones para adaptarse a cualquier necesidad. La versatilidad y calidad de Advānced lo convierten en la elección ideal para los proyectos más exigentes.



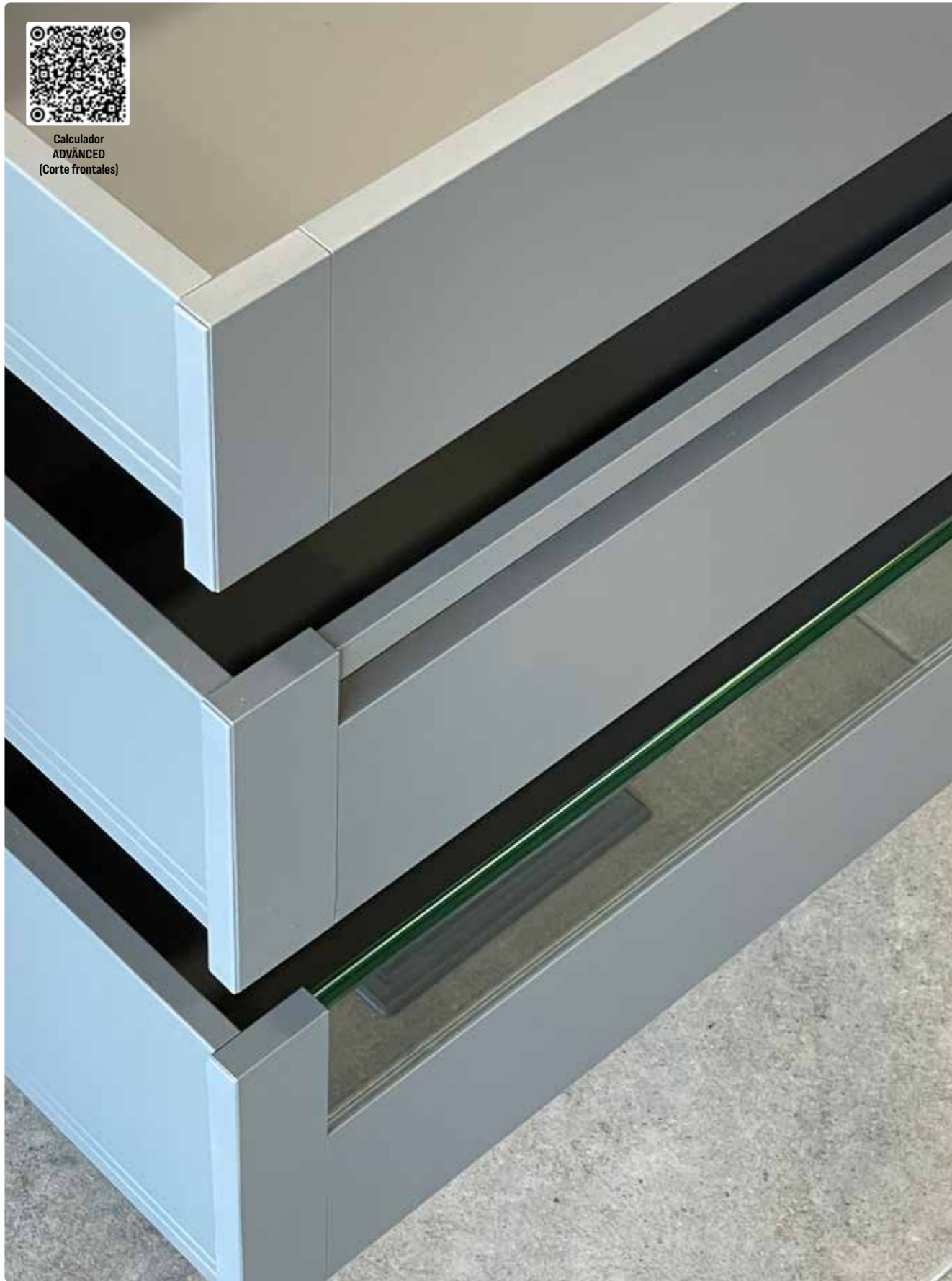

Calculador
ADVANCED
(Corte frontales)



FRONTAL INTERIOR ADVANCED



Código	Descripción	Alto	Longitud	Acabado	Embalaje
0311307	Perfil frontal interior ADVANCED	104	1200	Antracita	10
0305101	Perfil frontal interior ADVANCED	104	1200	Blanco	10
0311407	Barra frontal interior ADVANCED	16	1200	Antracita	50
0305201	Barra frontal interior ADVANCED	16	1200	Blanco	50
0310307	Set conectores frontal	104	---	Antracita	50
0323901	Set conectores frontal	104	---	Blanco	50
0310407	Set conectores frontal	142	---	Antracita	50
0324001	Set conectores frontal	142	---	Blanco	50
0310507	Set conectores frontal	190	---	Antracita	50
0324101	Set conectores frontal	190	---	Blanco	50
0152802	Set conectores frontal	220	---	Antracita	50
0140301	Set conectores frontal	220	---	Blanco	50

i El Perfil y Barra Frontal Interior ADVANCED se puede cortar y adaptar a medidas inferiores.



FRONTAL INTERIOR PERSONALIZABLE ADVANCED



Código	Descripción	Alto	Longitud	Acabado	Embalaje
0301102	Perfil frontal interior ADVANCED	40	1200	Antracita	25
0306701	Perfil frontal interior ADVANCED	40	1200	Blanco	25
0311307	Perfil frontal interior ADVANCED	104	1200	Antracita	10
0305101	Perfil frontal interior ADVANCED	104	1200	Blanco	10
0301002	Set conector frontal personalizable	104	---	Antracita	50
0306601	Set conector frontal personalizable	104	---	Blanco	50
0305801	Set conector frontal personalizable	190	---	Blanco	50
0312007	Set conector frontal personalizable	190	---	Antracita	50

i El Frontal Interior personalizable ADVANCED sólo podrá instalarse con Kit ADVANCED H87 y Kit ADVANCED H167. Los Set de conectores para personalizar, están pensados para que el cliente pueda insertar tanto acabados en madera, cristal, ceramicos, etc. con un espesor de 8 mm. y adaptables a cualquier fondo de cajón.

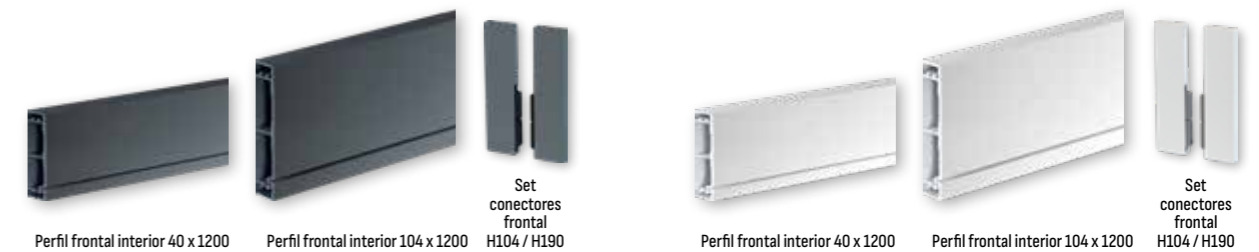



SEPARADOR INTERIOR ADVANCED

Código	Descripción	Alto	Ancho	Acabado	Embalaje
0140001	Perfil separador interior Advanced	109	1200	Blanco	10
0150002	Perfil separador interior Advanced	109	1200	Antracita	10
0140101	Set fijación lateral perfil interior Advanced	140	---	Blanco	20
0150102	Set fijación lateral perfil interior Advanced	140	---	Antracita	20
0140201	Set separador Advanced	116	95	Blanco	20
0150202	Set separador Advanced	116	95	Antracita	20

i El Set fijación lateral perfil interior Advanced está compuesto de 2 unidades, y el set separador Advanced se compone de 4 unidades.



Set separador Advanced



Set fijación lateral + Perfil separador interior Advanced

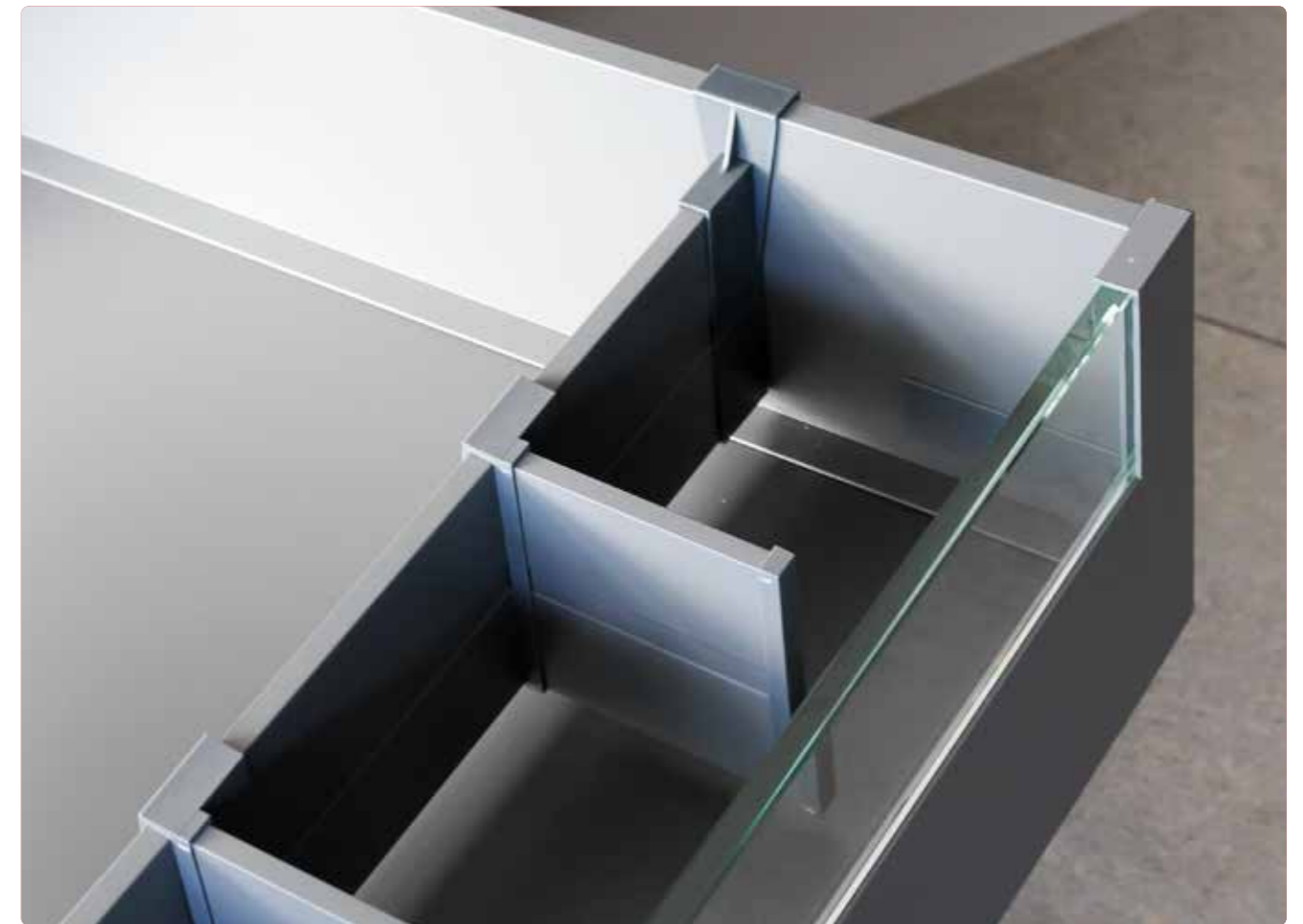



Con la elegancia de un clásico. Así es nuestro cajón Caronte. Un producto fabricado por manos expertas que garantizan una **fiabilidad demostrada a lo largo de los años.**

CARONTE
by  **KAUTÄT**



Fuerte y potente

Fabricado con materiales de alta calidad, Caronte está diseñado para soportar las condiciones más extremas, manteniendo su estructuras y componentes intactos. La fiabilidad es un término que encuentra en Caronte su mejor representante. Más de quince años de confianza y solvencia al servicio de nuestros clientes.



Simple, practico y sencillo

La simplicidad del cajón Caronte, no resta un ápice de valor al producto. Por el contrario, su estructura conocida y su facilidad de montaje, manejo y regulación, garantizan la mejor y mayor vida del producto, en manos tanto de profesionales, como del consumidor final.



Certificado y testado

Caronte es un producto certificado por el organismo SGS, para 100.000 ciclos de apertura. Cada cajón Caronte, es sometido a pruebas exhaustivas para garantizar que cumpla las normativas internacionales, convirtiéndolo en una opción fiable y segura.



FIABILIDAD DEMOSTRADA

EL CAJÓN CARONTE LLEVA AÑOS OFRECIENDO A SU USUARIOS, GARANTÍA, SOLVENCIA, CALIDAD Y EFICACIA. Signos distintivos que hacer brillar a un producto certificado por el organismo SGS.

Su programa cumple las necesidades básicas de cualquier fabricante, disponiendo de 5 fondos distintos desde 300 a 500 mm y pudiéndose hacer gaveta, con tres opciones diferentes: barras sencillas con soportes traseros de H150 y H180 y también por medio de la barra doble. Siempre en acabado cuadrado para un mejor sentido estético. También cuenta la opción de poder fabricar cajón y gaveta interior, completando de esta manera, un programa práctico, de componentes reducidos y de gran fiabilidad.

EMBALAJE INDIVIDUAL

El embalaje de nuestro cajón Caronte, se suministra en una caja en formato individual para cada cajón, con todos los componentes necesarios para la instalación de este, salvo fondo y trasera de madera. Con ello conseguimos evitar manipulaciones y faltas de producto innecesarias.



CARONTE



Código	Descripción	Alto	Fondo	Acabado	Embalaje
0307620	Kit cajón Caronte	90	300	Gris	1
0307720	Kit cajón Caronte	90	350	Gris	1
0307820	Kit cajón Caronte	90	400	Gris	1
0307920	Kit cajón Caronte	90	450	Gris	1
0113920	Kit cajón Caronte	90	500	Gris	1



SET BARRA GAVETA CUADRADA



Código	Descripción	Alto	Fondo	Acabado	Embalaje
0309820	Set barra cuadrada gaveta	150	500	Gris	20
0114020	Set barra cuadrada gaveta	180	500	Gris	20
0309020	Set doble barra cuadrada gaveta	180	500	Gris	20

i Todos los sets de barras se pueden cortar para adaptar a cualquier fondo de cajón.





#dbgroupsl



dbgroup
we are all one



SET FRONTAL CAJÓN - GAVETA INTERIOR

Código	Descripción	Alto	Ancho	Acabado	Embalaje
0317120	Perfil frontal cajón interior	98	1200	Gris	10
0317220	Barra frontal cajón interior	23	1200	Gris	50
0315420	Set conectores cajón interior	98	---	Antracita	50
0315320	Set conectores gaveta interior	222	---	Antracita	50



Perfil frontal cajón interior
+ Set conectores H90



Perfil frontal cajón interior
+ Barra frontal + Set conectores H180



Calculador
CARONTE
(Corte frontales)

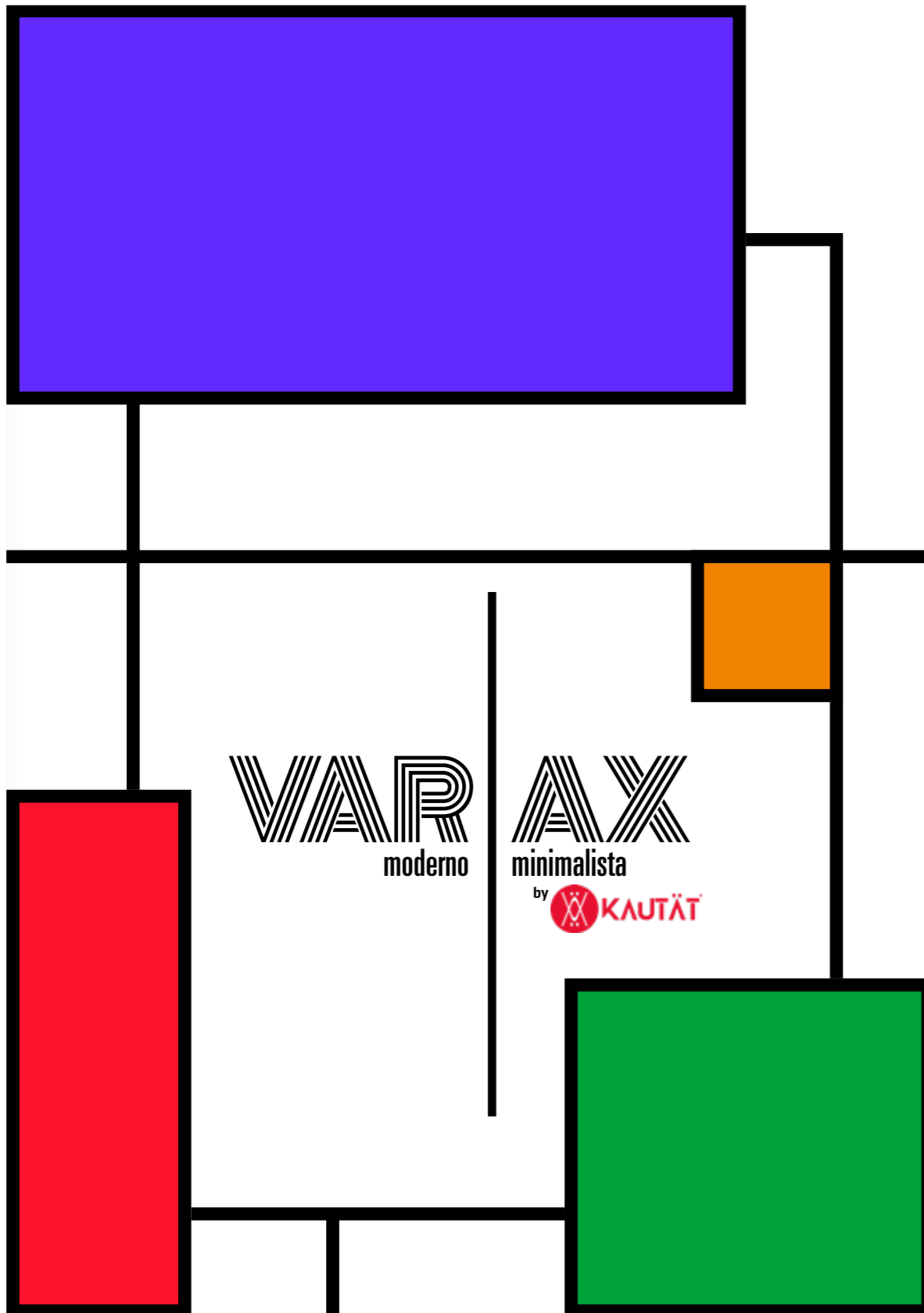

Elegancia minimalista, con inspiración artística

Inspirado en el minimalismo con su perfil ultradelgado de solo 2 mm, evoca las líneas precisas y refinadas que definen un estilo atemporal. Este cajón combina funcionalidad y estética, adaptándose perfectamente a cualquier tipo de mobiliario mientras transforma cada detalle en una declaración de sofisticación. Redescubre la simplicidad con carácter artístico. ¡Un toque de innovación para tus proyectos!



Se adapta a todo y eleva el estilo

Variax, con su diseño minimalista se fusiona en una solución versátil. Inspirado en el arte de Mondrian, su perfil ultradelgado de 2 mm destaca por su elegancia y precisión. Gracias a la sencillez de su diseño, es válido para todo tipo de mobiliarios, desde muebles modernos y minimalistas hasta piezas clásicas o personalizadas. Transforma cualquier espacio con un cajón que combina funcionalidad, estética y una integración perfecta en cualquier ambiente.



Perfectamente integrado

Pensado para integrarse perfectamente con otros productos de nuestra gama, Variax se convierte en la elección ideal para interiores contemporáneos gracias a su excepcional capacidad de combinación. Inspirada en las últimas tendencias, su diseño de líneas delgadas y acabados en antracita aporta una estética sofisticada, moderna y adaptable a cualquier entorno.

Funcionalidad y estilo trabajan en armonía para crear espacios únicos y elegantes.

VARIAX
La belleza de lo sencillo



Instrucciones
VARIAX (Parcial)



Instrucciones
VARIAX (Total)



push





Juego laterales VARIAX H88



Juego laterales VARIAX H128



Juego laterales VARIAX H158



El cajón Variax se presenta como una solución altamente adaptable para proyectos de mobiliario, gracias a su extensa gama de opciones de configuración. Con tres alturas diferentes y cinco profundidades disponibles para cada una, Variax asegura una integración perfecta en cualquier diseño, desde espacios compactos hasta configuraciones más amplias y sofisticadas. Su diseño modular permite a arquitectos, diseñadores de interiores y fabricantes encontrar la combinación ideal que cumpla con las necesidades específicas de cada cliente. Una de las características distintivas del cajón Variax es su sistema de guías, diseñado para optimizar la experiencia del usuario y ajustarse a diferentes presupuestos. Para proyectos que exigen la máxima funcionalidad, ofrece guías de extracción total que permiten un acceso completo al contenido del cajón, garantizando comodidad y practicidad. También están disponibles las guías de extracción parcial, una solución más accesible económicamente que democratiza el producto y lo convierte en una opción ideal para proyectos de mayor escala.

Adicionalmente, Variax incluye versiones con guías Push, que permiten abrir el cajón con un simple toque, eliminando la necesidad de tiradores y aportando un diseño más minimalista. Por otro lado, las guías con freno garantizan un cierre suave y silencioso, añadiendo un toque de sofisticación y funcionalidad avanzada a cada proyecto.

El cajón Variax combina diseño, funcionalidad y flexibilidad, adaptándose a una amplia variedad de aplicaciones y reafirmando su compromiso con la innovación en el diseño de mobiliario.



SGS
50.000
ciclos de apertura

EXT. PARCIAL

GUÍA
25 Kg

softmotion



Juego guía extracción parcial SoftMotion VARIAX

SGS
100.000
ciclos de apertura

EXT. TOTAL

GUÍA
35 Kg

softmotion



Juego guía extracción total SoftMotion VARIAX

SGS
50.000
ciclos de apertura

EXT. PARCIAL

GUÍA
25 Kg

push



Juego guía extracción parcial Push VARIAX

SGS
100.000
ciclos de apertura

EXT. TOTAL

GUÍA
35 Kg

push



Juego guía extracción total Push VARIAX

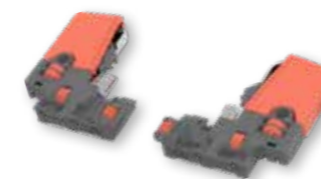

Set manetas guía Variax 3D (OPCIONAL)



CONFIGURA TU CAJÓN VARIAX

1.
ALTURA Y FONDO



2.
EXTRACCIÓN TOTAL O PARCIAL

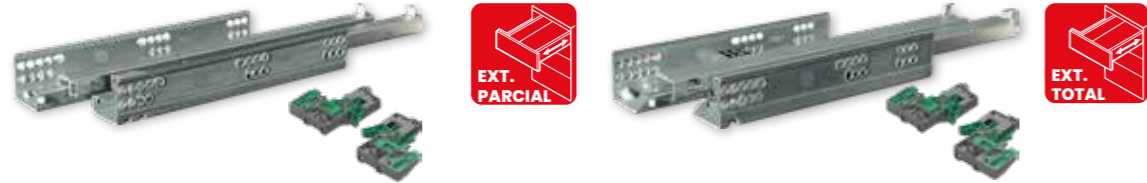

3.
FRENO O PUSH



EMBALAJE

El cajón Variax se suministra cuidadosamente embalado para garantizar la protección durante transporte y almacenamiento. Cada caja contiene 10 sets de laterales, organizados para evitar daños durante el traslado, asegurando que lleguen en condiciones óptimas. Las guías se entregan en cajas independientes con 10 juegos cada una, permitiendo un manejo eficiente y evitando confusiones o deterioros. Además, disponemos de sets de manetas 3D para la guía Variax de extracción total, lo que proporciona un ajuste perfecto en su instalación. Este embalaje, diseñado para la comodidad del cliente, asegura que los laterales y guías mantengan su calidad y funcionalidad desde su fabricación hasta su uso final.



Embalaje 10 juegos de laterales



Embalaje 10 juegos de guías extracción total



Embalaje 10 juegos de guías extracción parcial



VARIAX



Código	Descripción	Alto	Fondo	Acabado	Embalaje
0301202	Juego laterales VARIAX H88 300	88	300	Antracita	10
0301302	Juego laterales VARIAX H88 350	88	350	Antracita	10
0301402	Juego laterales VARIAX H88 400	88	400	Antracita	10
0301502	Juego laterales VARIAX H88 450	88	450	Antracita	10
0301602	Juego laterales VARIAX H88 500	88	500	Antracita	10
0301702	Juego laterales VARIAX H128 300	128	300	Antracita	10
0301802	Juego laterales VARIAX H128 350	128	350	Antracita	10
0301902	Juego laterales VARIAX H128 400	128	400	Antracita	10
0302002	Juego laterales VARIAX H128 450	128	450	Antracita	10
0302102	Juego laterales VARIAX H128 500	128	500	Antracita	10
0302202	Juego laterales VARIAX H158 300	158	300	Antracita	10
0302302	Juego laterales VARIAX H158 350	158	350	Antracita	10
0302402	Juego laterales VARIAX H158 400	158	400	Antracita	10
0302502	Juego laterales VARIAX H158 450	158	450	Antracita	10
0302602	Juego laterales VARIAX H158 500	158	500	Antracita	10
0304768	Juego guías extracción parcial SoftMotion VARIAX	---	300	Cincado	10
0304868	Juego guías extracción parcial SoftMotion VARIAX	---	350	Cincado	10
0304968	Juego guías extracción parcial SoftMotion VARIAX	---	400	Cincado	10
0305068	Juego guías extracción parcial SoftMotion VARIAX	---	450	Cincado	10
0305168	Juego guías extracción parcial SoftMotion VARIAX	---	500	Cincado	10
0305268	Juego guías extracción total SoftMotion VARIAX	---	300	Cincado	10
0305368	Juego guías extracción total SoftMotion VARIAX	---	350	Cincado	10
0305468	Juego guías extracción total SoftMotion VARIAX	---	400	Cincado	10
0305568	Juego guías extracción total SoftMotion VARIAX	---	450	Cincado	10
0305668	Juego guías extracción total SoftMotion VARIAX	---	500	Cincado	10
0110068	Juego guías extracción parcial Push VARIAX	---	300	Cincado	10
0110168	Juego guías extracción parcial Push VARIAX	---	350	Cincado	10
0110268	Juego guías extracción parcial Push VARIAX	---	400	Cincado	10
0110368	Juego guías extracción parcial Push VARIAX	---	450	Cincado	10
0110468	Juego guías extracción parcial Push VARIAX	---	500	Cincado	10
0110568	Juego guías extracción total Push VARIAX	---	300	Cincado	10
0110668	Juego guías extracción total Push VARIAX	---	350	Cincado	10
0110768	Juego guías extracción total Push VARIAX	---	400	Cincado	10
0110868	Juego guías extracción total Push VARIAX	---	450	Cincado	10
0110968	Juego guías extracción total Push VARIAX	---	500	Cincado	10
0330520	Set manetas 3D guía VARIAX	---	---	Gris / Naranja	50



SOTTOVASCA HYPER



Código	Descripción	Ancho Módulo	Ancho	Alto	Fondo	Acabado	Embalaje
0800602	Sottovasca Hyper	900	862	133	463	Antracita	1

i El salvafón Sottovasca Hyper se suministra con todo lo necesario para ser instalado. También tiene incluido un set de distanciadores, para cuando se requiera la instalación en mueble de costado de 16 mm. al igual que un protector de goma antideslizante. Este artículo va equipado con guía Nova Pro **GRASS** extracción total. Para otros anchos de Sottovasca Hyper, consultar precio y plazo de entrega.



Instrucciones
Sottovasca Hyper



Medidas / Cotas

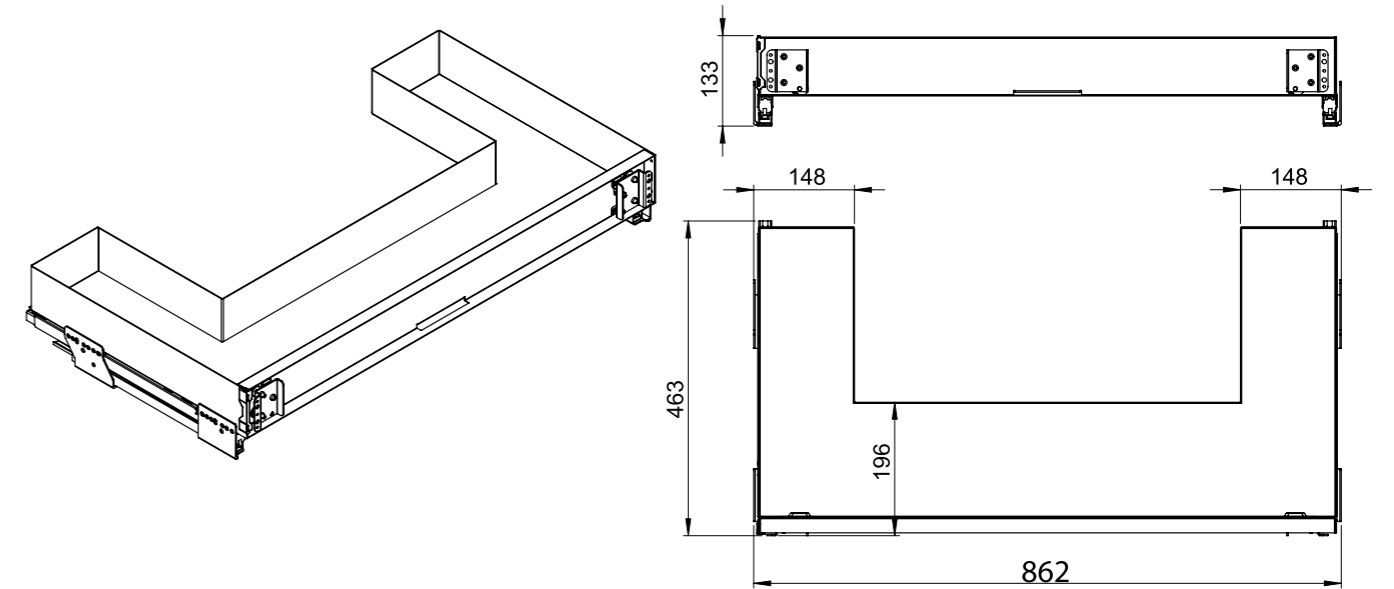



SALVASIFÓN LIBERO

Código	Descripción	Alto	Longitud	Acabado	Embalaje
0315520	Perfil Libero	70	2000	Gris	10
0310007	Perfil Libero	70	2000	Antracita	10
0323601	Perfil Libero	70	2000	Blanco	10
0315620	Set conectores Libero	70	---	Gris	25
0310207	Set conectores Libero	70	---	Antracita	25
0323701	Set conectores Libero	70	---	Blanco	25

i El Salvasifón Libero permite su adaptación a cualquier medida. El Set conectores Libero incluye; 2 Conectores trasera + 2 Esquinas.

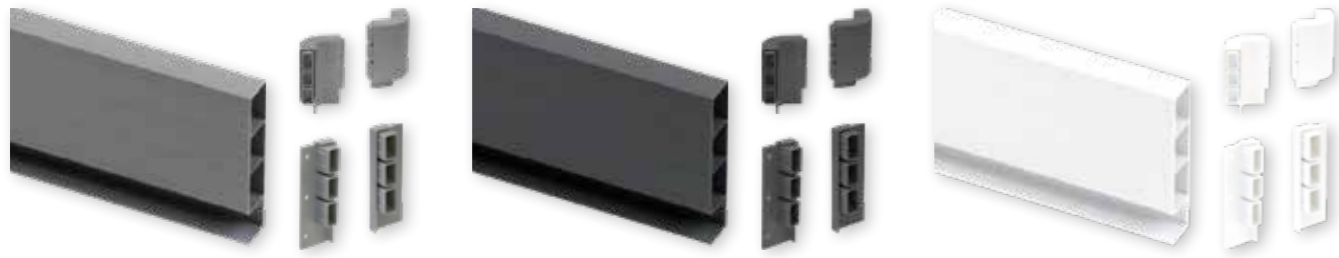

SALVASIFÓN FREEFORM

Código	Descripción	Ancho Módulo	Ancho	Alto	Fondo	Acabado	Embalaje
0425987	Salvasifón FreeForm	800	714	75	474	Aluminio / Gris	1

i El Salvasifón FreeForm no incluye ni cajón ni guías. Válido para combinar con cajón CARONTE y ADVANCED. Resto de cajones consultar con Dpto. Comercial.

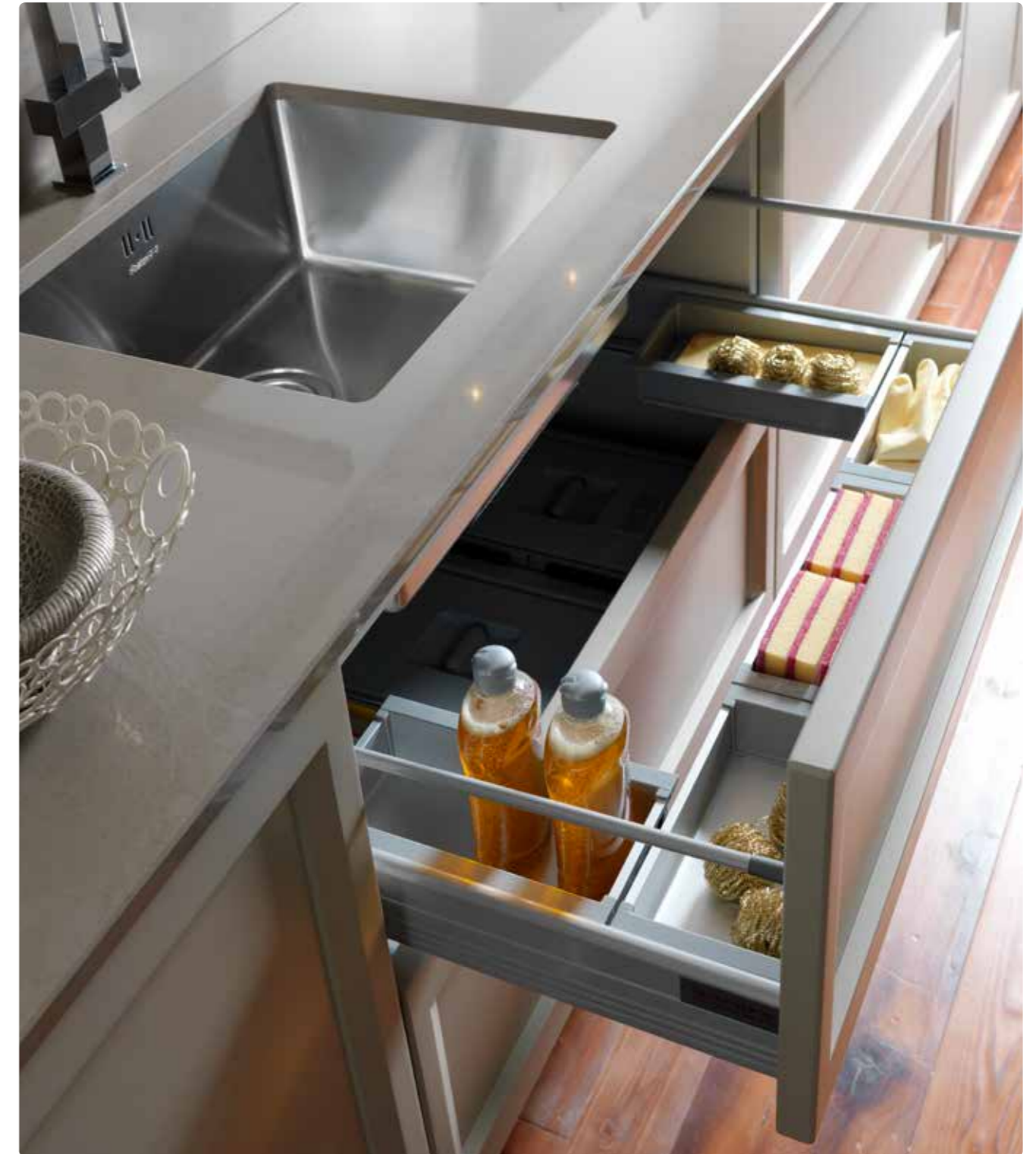



ORGANIZACIÓN

LINIQ / WOOD TOP LINIQ / VERSATILE / BASE PERFORADA
PORTATAPAS INTERIOR CON ELÁSTICO / CUB. KUBIKO / CUB.
ADVANCED / CUB. CARONTE / CUB. VARIAX / CUB. LINEA 462
CUB. UNIVERSAL / CUB. CUSTOM / CUB. SOLITAIRE TESSUTO
DIVISOR INTERIOR / SU MISURA / SACK / TESSUTO / AGOTEX
LINE / DIAMOND / LEATHER / TEXTIL

En DB GROUP, siempre hemos sido reconocidos en el mercado, como un referente en la organización de los cajones y gavetas, pero nunca como en esta ocasión, ese reconocimiento se habrá visto refrendado.

El equipamiento, para cajón, llega a todos los materiales, pasando desde la madera más noble de los productos LiniQ y Wood Top, a la madera de bambú del cubertero estrella Versatile. También el aluminio, está presente en esta ocasión con el programa de cuberteros Kubiko y por su puesto nuestros cuberteros Linea, también cubren toda la gama de cajones disponibles.

Soluciones más originales también tienen cabida en este catálogo, que se pueden conseguir con el programa de divisores interiores y como novedad, con el nuevo Su Misura Kitchen.

Como protectores de cajón, tenemos la gama más completa del mercado, con protectores rígidos de distintos diseños y medidas, así como con la incorporación de nuevos protectores de cajón en rollos de nuestra marca propia Kautät, en novedosos diseños y acabados.

dbgroup
we are all one



LA MADERA MÁS NOBLE, TRABAJADA CON EL MAYOR CUIDADO DE LOS DETALLES.

LiniQ está fabricado en madera maciza con esmero y está disponible en madera de roble en acabados negro ceniza y roble natural. La sostenibilidad y el medio ambiente nos preocupan por muchos motivos. Por eso sólo utilizamos materiales de alta calidad procedentes de explotaciones forestales sostenibles. La selección y el procesamiento cuidadosos y respetuosos con los recursos de los materiales, así como el uso exclusivo de lacas y tintes a base de agua, representan nuestra filosofía de calidad sin concesiones.

LiniQ es un completísimo programa en dos acabados, madera de roble y roble teñido de negro ceniza, que tiene aplicaciones tanto para cajón, como para gaveta. Para cajón, todo está pensado. Sus kits están adaptados para ser aplicados tanto en cajón de perfil plano, como curvados, ya que sus partes laterales, se adaptan a ambos. Después, el programa se completa con sus distintos accesorios que son añadidos a gusto del consumidor con materiales de primera calidad.

En la gaveta, podemos elegir equipar con su programa de cajas cuadradas y rectangulares fabricadas con la misma calidad que el resto del programa o con las ingeniosas bases mecanizadas Wood Top con pivotes deslizantes que destacan por su funcionalidad y estética.



Negro Ceniza



Roble Natural



CINCO MEDIDAS POSIBLES

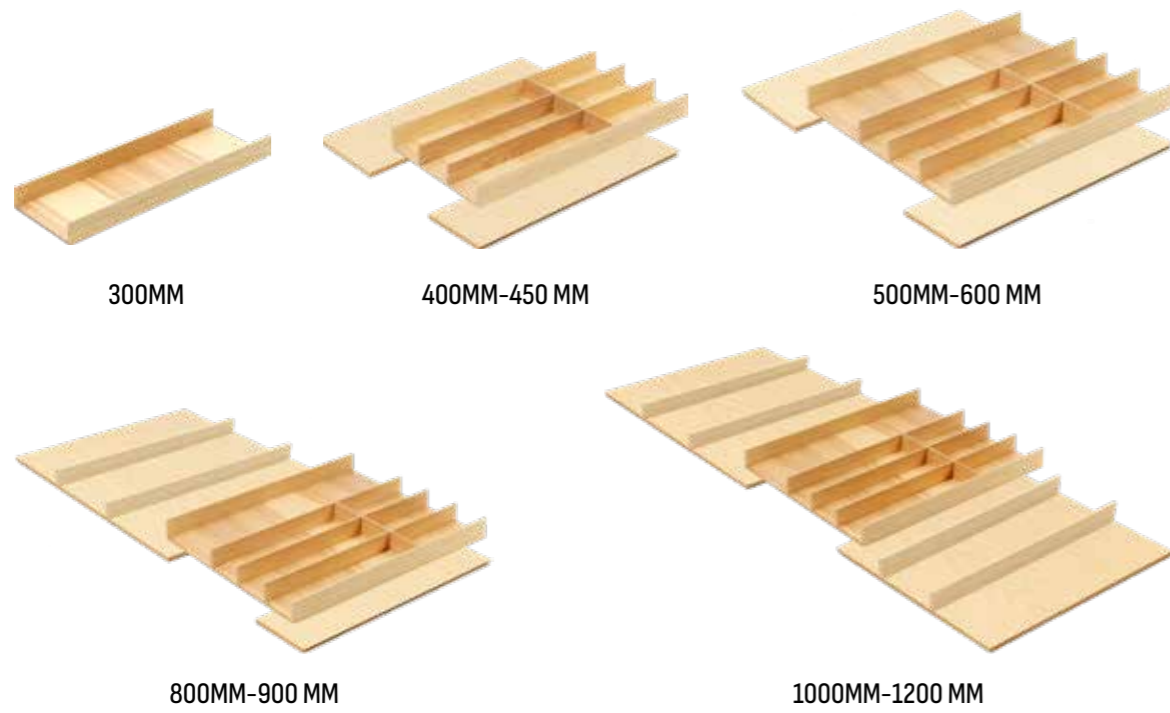

¿CUÁNTOS ACCESORIOS PARA CAJÓN PUEDO PONER EN FUNCIÓN DE LA MEDIDA?

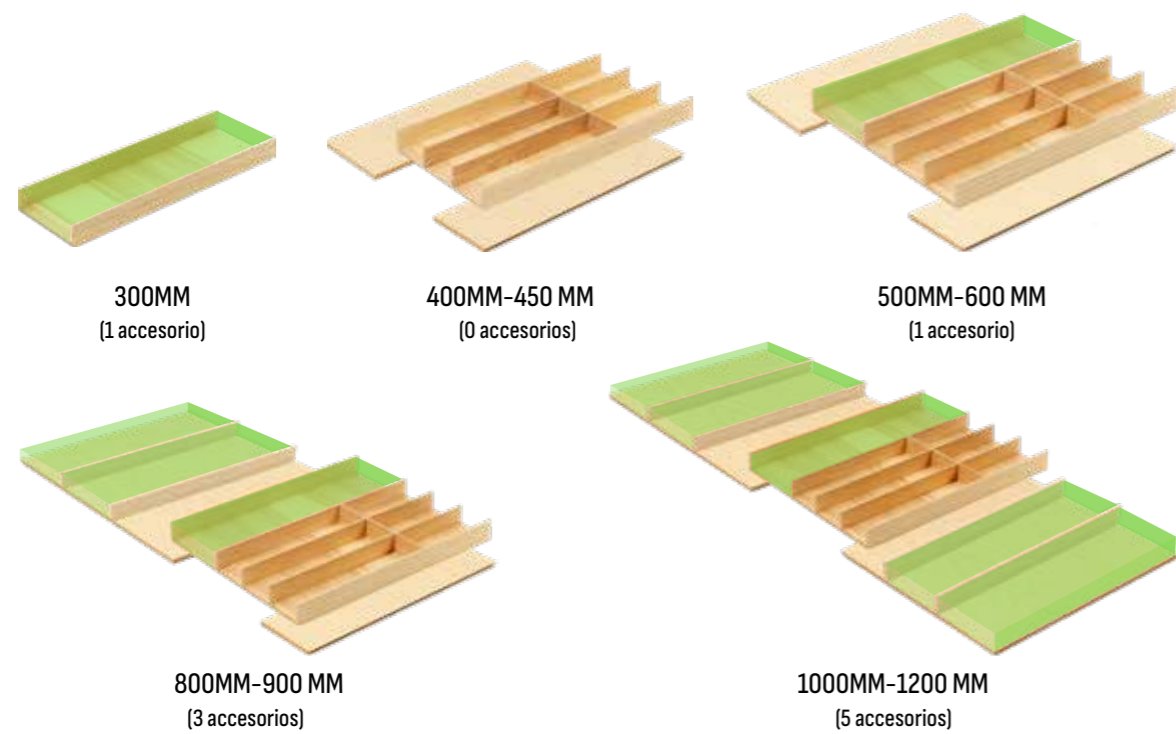

ACCESORIOS PARA CAJÓN



ACCESORIOS PARA GAVETA

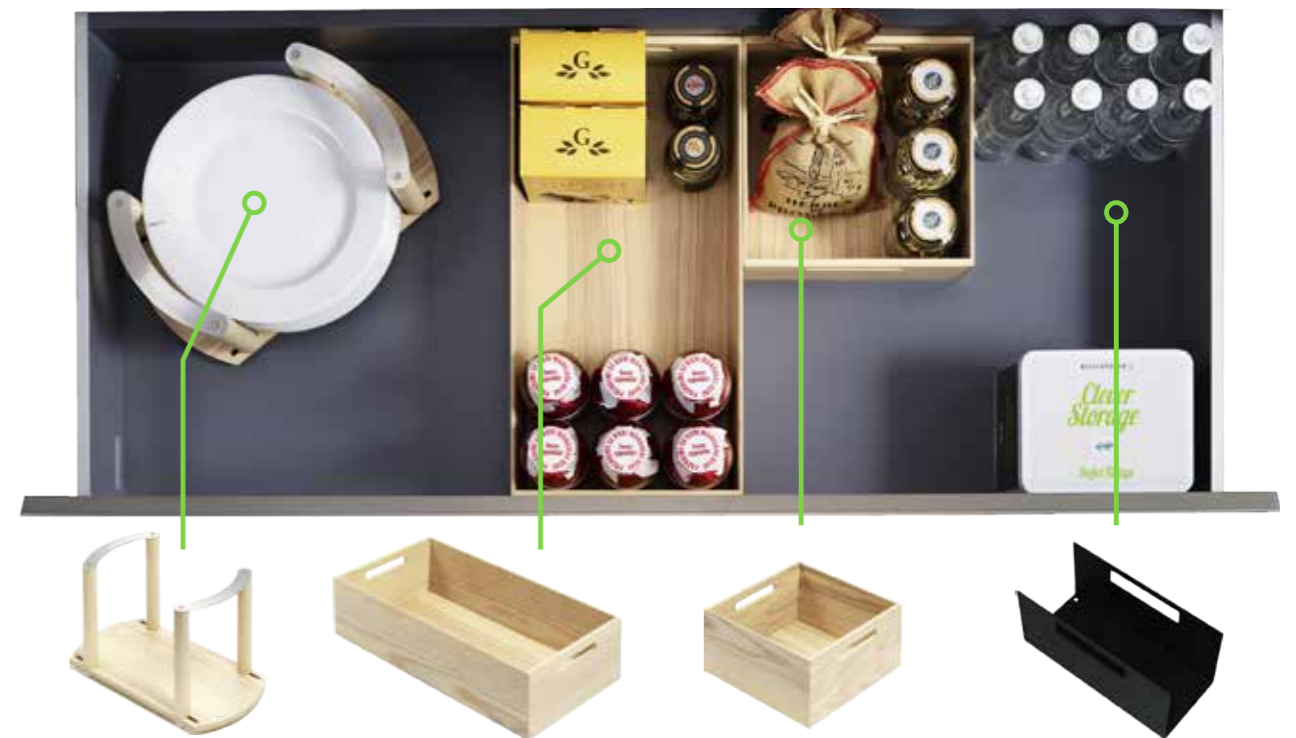

EJEMPLOS FINELINELINIQ



300 mm.

- 1 Caja Multifunción
- 1 Divisor



400 mm.- 450 mm.

- 1 Cubertero de 400-450 mm



500 mm.- 600 mm.

- 1 Cubertero de 500-600 mm
- 1 Porta Rollos



800 mm. - 900 mm.

- 1 Cubertero de 800-900 mm
- 1 Porta Rollos
- 1 Especiero (3)



1000 mm. - 1200 mm.

- 1 Cubertero de 1000-1200 mm
- 1 Especiero (3)
- 1 Porta Rollos
- 1 Porta Cuchillos

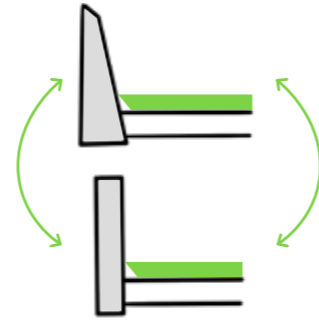

Las bases del programa LiniQ, están fabricadas para que su aplicación sea válida tanto en cajones de perfil recto, como en cajones de perfil curvado.

Todos los elementos para insertar en cajón del programa LiniQ, tienen un fondo de 472 mm que lo hacen apto para la mayoría de los cajones del mercado a excepción del modelo Nova Pro / Scala de Grass. Para este modelo, es necesario instalar el compensador de 600 o 1200 mm con el que compensar el espacio.

Compensador
(solo para Nova Pro y Scala de Grass)

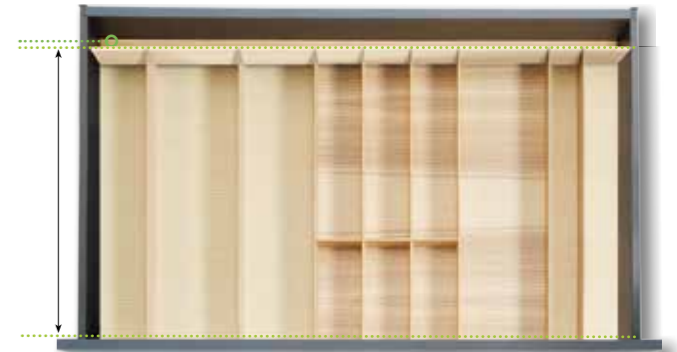

Para cajones de mayor fondo de 500 mm. disponemos de esta pieza que nos va a suplementar hasta 150 mm. de fondo y que es cortable para adaptar a cajones de fondos desde 550 a 650 mm.

Suplemento 150 mm.



FINELINE LINIQ CAJÓN ROBLE NATURAL



Cubertero

Caja multifunción

Compensador

Suplemento

ACCESORIOS FINELINE LINIQ ROBLE NATURAL



Divisor

Especiero

Porta cuchillos

Porta rollos

FINELINE LINIQ CAJÓN NEGRO CENIZA

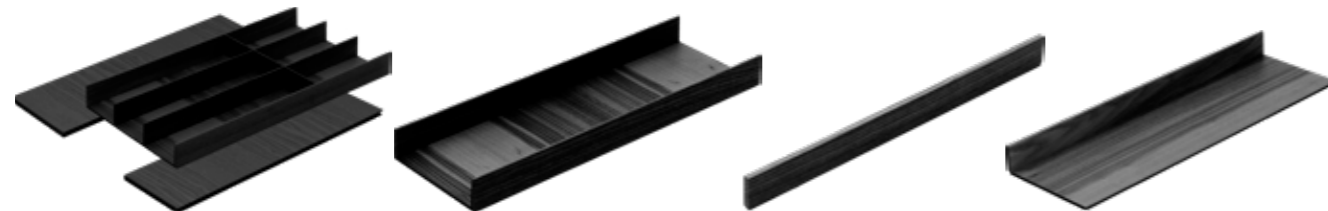

Cubertero

Caja multifunción

Compensador

Suplemento

ACCESORIOS FINELINE LINIQ NEGRO CENIZA

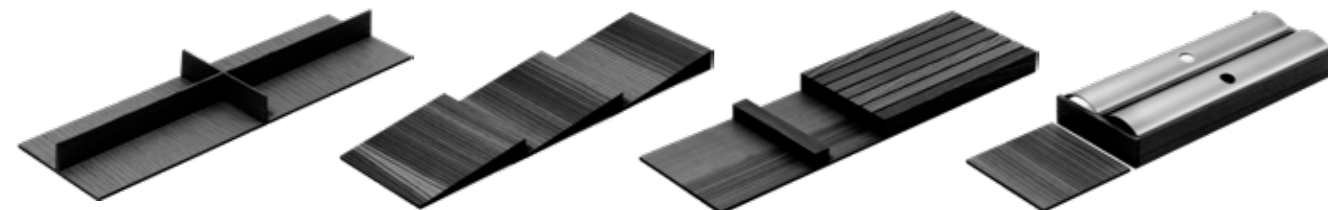

Divisor

Especiero

Porta cuchillos

Porta rollos

ORGANIZADOR DE CAJÓN LINIQ

Código	Descripción	Ancho	Alto	Fondo	Acabado	Embalaje
0304578	Cubertero	400-450	49	472	Roble Natural	1
0304678	Cubertero	500-600	49	472	Roble Natural	1
0304778	Cubertero	800-900	49	472	Roble Natural	1
0304878	Cubertero	1000-1200	49	472	Roble Natural	1
0303378	Caja multifunción	152	49	472	Roble Natural	1
0303478	Divisor	137	37,5	472	Roble Natural	1
0303578	Especiero	137	26	472	Roble Natural	1
0303678	Porta cuchillos	137	26	472	Roble Natural	1
0303778	Porta rollos	137	45	472	Roble Natural	1
0304078	Compensador	600	49	7	Roble Natural	1
0304178	Compensador	1200	49	7	Roble Natural	1
0303878	Suplemento	600	49	150	Roble Natural	1
0303978	Suplemento	1200	49	150	Roble Natural	1
0313607	Cubertero	400-450	49	472	Negro Ceniza	1
0313707	Cubertero	500-600	49	472	Negro Ceniza	1
0313807	Cubertero	800-900	49	472	Negro Ceniza	1
0313907	Cubertero	1000-1200	49	472	Negro Ceniza	1
0312307	Caja multifunción	152	49	472	Negro Ceniza	1
0312407	Divisor	137	37,5	472	Negro Ceniza	1
0312507	Especiero	137	26	472	Negro Ceniza	1
0312607	Porta cuchillos	137	26	472	Negro Ceniza	1
0312707	Porta rollos	137	45	472	Negro Ceniza	1
0313007	Compensador	600	49	7	Negro Ceniza	1
0313107	Compensador	1200	49	7	Negro Ceniza	1
0312807	Suplemento	600	49	150	Negro Ceniza	1
0312907	Suplemento	1200	49	150	Negro Ceniza	1

i El Compensador, está indicado para completar la medida de fondo de las versiones Nova Pro y Scala de Grass.
El Suplemento, está indicado para suplementar la serie LiniQ en cajones de fondo superior a 500 mm.



LA MADERA MÁS NOBLE, TRABAJADA CON EL MAYOR CUIDADO DE LOS DETALLES.

Con el mismo esmero y calidades con las que están fabricados los cuberteros LiniQ, desde Kesseböhmer, tampoco se han olvidado de equipar las gavetas.

Siendo conscientes de que cada vez son más habituales en los diseños de cocina los frentes de mayor altura, el equipamiento de este tipo de módulos, también es fundamental para poder proponer una cocina completamente equipada.

Así y siempre dentro de la línea LiniQ, ofrecemos una doble versión de equipamiento:

Por un lado, contamos con las cajas cuadradas y rectangulares, que junto al divisor interno, nos permiten una práctica distribución de todos los elementos guardados en la gaveta, con posibilidad además de ser manipulados en la encimera para una gestión más ergonómica. Completa el programa el portaplatos que se adapta a distintos diámetros de los mismos de una manera sencilla.

Todos estos accesorios, están disponibles en la misma tipología de maderas que la serie LiniQ con los acabados roble y negro ceniza.

En la misma calidad, también están diseñadas las bases Wood Top. Un innovador fondo de cajón, que viene mecanizado para poder fijar después los pivotes a la medida deseada con un simple medio giro. El pivote entra por la parte lateral del fondo y desliza hasta la posición requerida.

Adicionalmente, cuenta con el set de gomas que cumple una doble función, una estética, dotando al producto de un atractivo diseño y otra funcionales, ya que esta tiras transversales, hacen de antideslizante, para que los elementos que albergan las gavetas, no sufran movimiento a la apertura y cierre.



Negro Ceniza



Roble Natural



FINELINE LINIQ GAVETA ROBLE NATURAL



Cesta cuadrada



Cesta rectangular



Porta platos



"U" Gaveta metálica
(común para ambos acabados)

FINELINE LINIQ GAVETA NEGRO CENIZA



Cesta cuadrada



Cesta rectangular



Porta platos



"U" Gaveta metálica
(común para ambos acabados)

ORGANIZADOR DE GAVETA LINIQ

Código	Descripción	Ancho	Alto	Fondo	Acabado	Embalaje
0304278	Cesta cuadrada	236	120	236	Roble Natural	1
0304378	Cesta rectangular	236	120	472	Roble Natural	1
0304478	Porta platos	340	191	180	Roble Natural	1
0313207	Cesta cuadrada	236	120	236	Negro Ceniza	1
0313307	Cesta rectangular	236	120	472	Negro Ceniza	1
0313407	Porta platos	340	191	180	Negro Ceniza	1
0305407	"U" gaveta metálica	225	102	99	Antracita	1





BASE WOOD TOP LINIQ / PIVOTE

Código	Descripción	Ancho Módulo	Ancho	Fondo	Grosor	Acabado	Embalaje
0302802	Base Wood Top	600	522	472	16	Negro ceniza	1
0302902	Base Wood Top	800	722	472	16	Negro ceniza	1
0303002	Base Wood Top	900	822	472	16	Negro ceniza	1
0305078	Base Wood Top	600	522	472	16	Roble natural	1
0305178	Base Wood Top	800	722	472	16	Roble natural	1
0305278	Base Wood Top	900	822	472	16	Roble natural	1
0303102	Set 4 pivotes	---	---	---	---	Negro ceniza	1
0305378	Set 4 pivotes	---	---	---	---	Roble Natural	1
0314607	Set 7 perfiles de goma	600	492	---	---	Negro	1
0314707	Set 7 perfiles de goma	800	692	---	---	Negro	1
0314807	Set 7 perfiles de goma	900	792	---	---	Negro	1

i La Base Wood Top puede adaptarse tanto en ancho como en fondo a la medida deseada.
El Pivote cuenta con una altura de 160 mm. y un diámetro de 25 mm.



Detalle sistema de fijación / bloqueo pivote



#dbgroupsl



dbgroup
we are all one

CUBERTERO MADERA "VERSATILE"



Código	Descripción	Ancho Módulo	Ancho	Alto	Fondo	Acabado	Embalaje
0304978	Cubertero madera "Versatile"	600 - 900	500-900	60	472	Bambú	1

i El Cubertero madera "Versatile" incorpora un sistema deslizante que permite ajustar el cubertero a diferentes anchos de cajón.

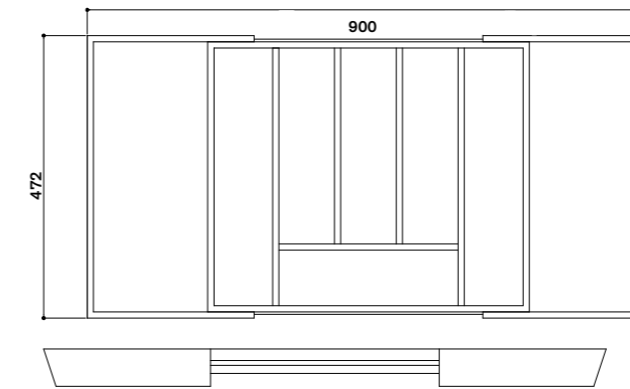
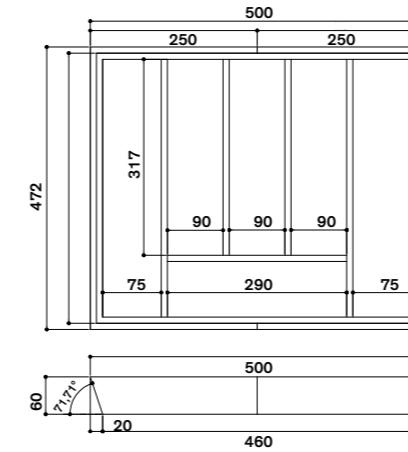



BASE PERFORADA/PIVOTE

Código	Descripción	Ancho Módulo	Ancho	Fondo	Grosor	Acabado	Embalaje
0100477	Base perforada universal	600	530	500	16	Haya	1
0100577	Base perforada universal	900	830	500	16	Haya	1
0100677	Base perforada universal	1200	1130	500	16	Haya	1
0101977	Pivote universal H20	---	---	---	---	Haya	6

i La Base perforada puede sustituir el fondo del cajón, al tener un espesor de 16 mm. o ponerlo sobre el mismo.



PORTATAPAS INTERIOR CON ELÁSTICO

Código	Descripción	Ancho	Acabado	Embalaje
0314907	Portatapas interior con elástico	510	Negro mate	1
0315007	Portatapas interior con elástico	790	Negro mate	1

i El Portatapas se suministra con tornillos para su instalación y repuesto del elástico.

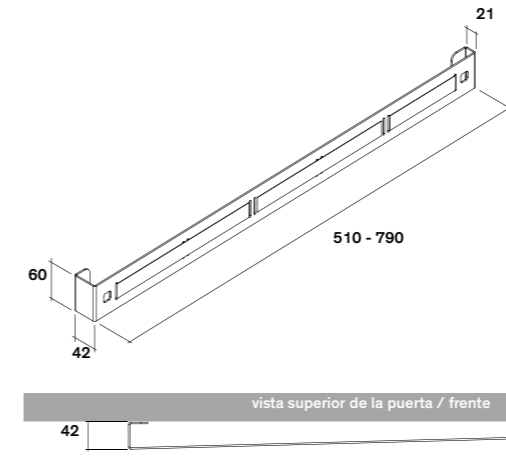



#dbgroupsl

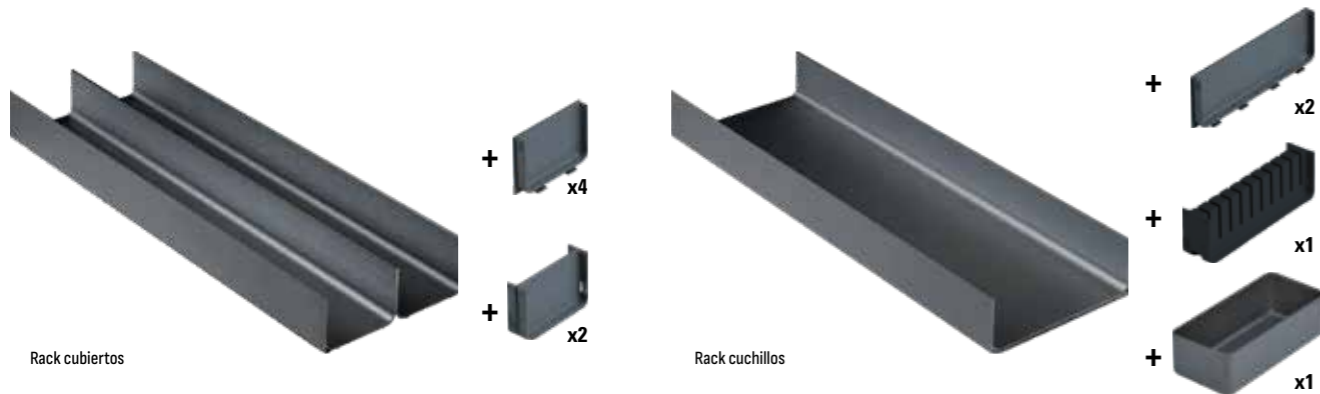

i Este producto está disponible en otras medidas de profundidad, e igualmente está disponible la opción de venta en perfiles y accesorios. Consulte con su Departamento Comercial.



CUBERTERO ALUMINIO KUBIKO

Código	Descripción	Ancho Módulo	Alto	Fondo	Acabado	Embalaje
0150302	Kit cubertero Kubiko 450 (1+1)	450	51	473	Antracita	1
0150402	Kit cubertero Kubiko 600 (2+1)	600	51	473	Antracita	1
0150602	Kit cubertero Kubiko 900 (2+2)	900	51	473	Antracita	1
0150502	Kit cubertero Kubiko 900 (2+3)	900	51	473	Antracita	1
0150702	Kit cubertero Kubiko 1200 (3+3)	1200	51	473	Antracita	1

i Los Kit cubertero Kubiko, vienen provistos de un protector de cajón que completa los espacios que dejan los canales de aluminio. De esta manera siempre es válido con independencia de si es instalado en costado de 16 o 19 mm. Este producto está disponible en otras medidas de profundidad, e igualmente está disponible la opción de venta en perfiles y accesorios. Consulte con su Departamento Comercial.

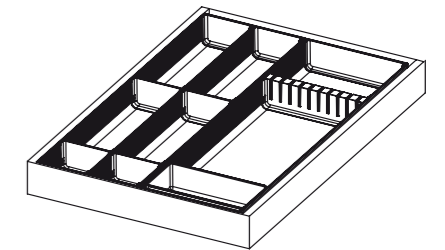

Kit cubertero Kubiko 450 (1 Ud. Rack cubiertos + 1 Ud. Rack cuchillos)

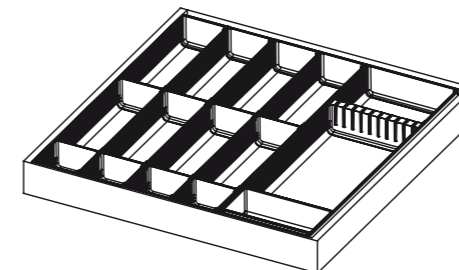

Kit cubertero Kubiko 600 (2 Uds. Rack cubiertos + 1 Ud. Rack cuchillos)

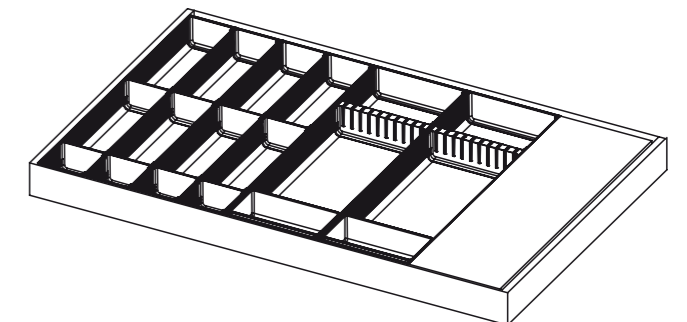

Kit cubertero Kubiko 900 (2 Uds. Rack cubiertos + 2 Uds. Rack cuchillos)

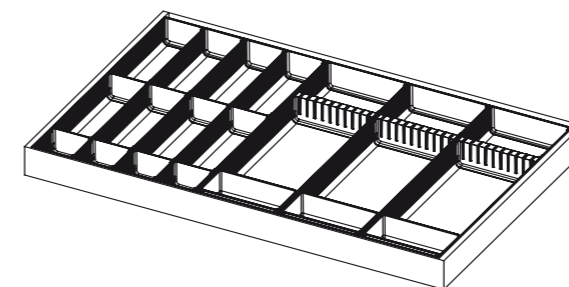

Kit cubertero Kubiko 900 (2 Uds. Rack cubiertos + 3 Uds. Rack cuchillos)

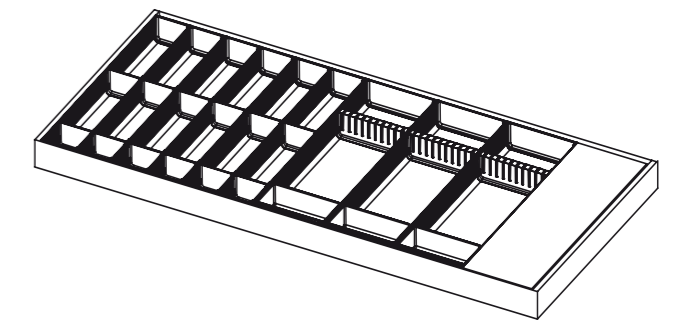

Kit cubertero Kubiko 1200 (3 Uds. Rack cubiertos + 3 Uds. Rack cuchillos)



CUBERTERO ADVANCED / COMPLEMENTOS

Código	Descripción	Ancho Módulo	Ancho	Fondo	Acabado	Embalaje
0308507	Cubertero ADVANCED	400	325	473	Antracita	20
0308607	Cubertero ADVANCED	450	375	473	Antracita	20
0308707	Cubertero ADVANCED	500	425	473	Antracita	20
0308807	Cubertero ADVANCED	600	525	473	Antracita	20
0309207	Cubertero ADVANCED	700	625	473	Antracita	10
0308907	Cubertero ADVANCED	800	725	473	Antracita	10
0309007	Cubertero ADVANCED	900	825	473	Antracita	10
0311107	Cubertero ADVANCED	1000	925	473	Antracita	10
0311207	Cubertero ADVANCED	1200	1125	473	Antracita	10
0322601	Cubertero ADVANCED	400	325	473	Blanco	20
0322701	Cubertero ADVANCED	450	375	473	Blanco	20
0322801	Cubertero ADVANCED	500	425	473	Blanco	20
0322901	Cubertero ADVANCED	600	525	473	Blanco	20
0323301	Cubertero ADVANCED	700	625	473	Blanco	10
0323001	Cubertero ADVANCED	800	725	473	Blanco	10
0323101	Cubertero ADVANCED	900	825	473	Blanco	10
0324501	Cubertero ADVANCED	1000	925	473	Blanco	10
0324601	Cubertero ADVANCED	1200	1125	473	Blanco	10
0309107	Separador	---	---	---	Antracita	100
0323201	Separador	---	---	---	Blanco	100
0102177	Portacuchillos	---	---	---	Haya	1
0112720	Portaespecies	---	---	---	Haya	1

i El cubertero Advanced, se suministra para espesor de costado de 16 mm. pudiendose cortar el cliente y adaptar para espesor de costado 19 mm. Consultar con el Dpto. Comercial la compatibilidad de medidas con otras marcas. Los portacuchillos y portaespecies en madera solo se pueden adaptar en los cuberteros a partir de 600 mm.

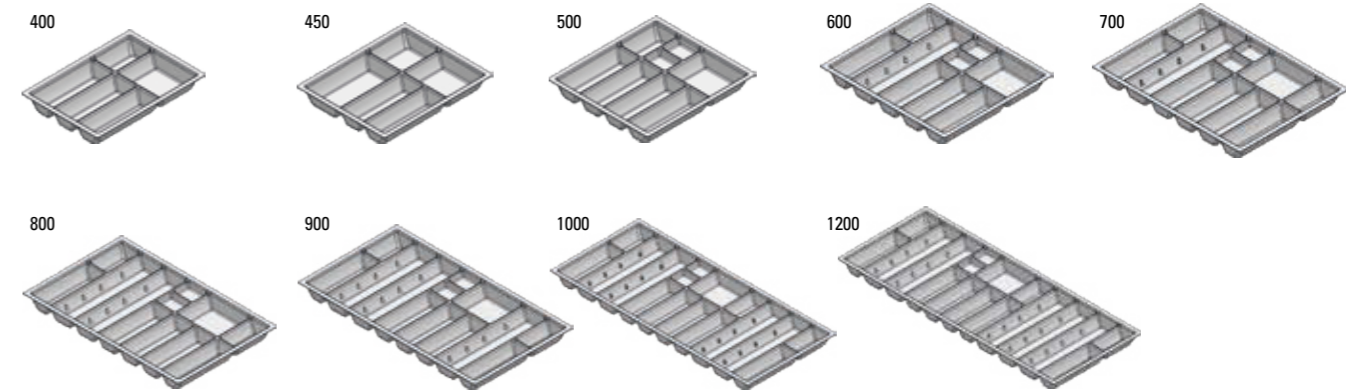



CUBERTERO CARONTE / COMPLEMENTOS

Código	Descripción	Ancho Módulo	Ancho	Fondo	Acabado	Embalaje
0305220	Cubertero Caronte	300	220	473	Gris	20
0305320	Cubertero Caronte	350	270	473	Gris	20
0305420	Cubertero Caronte	400	320	473	Gris	20
0305520	Cubertero Caronte	450	370	473	Gris	20
0305820	Cubertero Caronte	500	420	473	Gris	20
0305920	Cubertero Caronte	600	520	473	Gris	20
0306020	Cubertero Caronte	700	620	473	Gris	10
0306120	Cubertero Caronte	800	720	473	Gris	10
0306220	Cubertero Caronte	900	820	473	Gris	10
0306320	Cubertero Caronte	1000	920	473	Gris	10
0306420	Cubertero Caronte	1200	1120	473	Gris	10
0112620	Separador	---	---	---	Gris	100
0102177	Portacuchillos	---	---	---	Haya	1
0112720	Portaespecies	---	---	---	Haya	1

i El cubertero Caronte, se suministra para espesor de costado de 16 mm. pudiéndose cortar el cliente y adaptar para espesor de costado 19 mm. Consultar con el Dpto. Comercial la compatibilidad de medidas con otras marcas. Los portacuchillos y portaespecies en madera solo se pueden adaptar en los cuberteros a partir de 600 mm.





CUBERTERO VARIAX

Código	Descripción	Ancho Módulo	Ancho	Fondo	Acabado	Embalaje
0151702	Cubterero Variax	200	146	473	Antracita	20
0150802	Cubterero Variax	300	246	473	Antracita	20
0150902	Cubterero Variax	350	296	473	Antracita	20
0151002	Cubterero Variax	400	346	473	Antracita	20
0151102	Cubterero Variax	450	396	473	Antracita	20
0151202	Cubterero Variax	500	446	473	Antracita	10
0151302	Cubterero Variax	600	546	473	Antracita	10
0151402	Cubterero Variax	700	646	473	Antracita	10
0151502	Cubterero Variax	800	746	473	Antracita	10
0151602	Cubterero Variax	900	846	473	Antracita	10
0304302	Perfil unión lateral	---	14	473	Antracita	10

i El cubterero Variax, se suministra para espesor de costado de 16 mm. pudiendose cortar el cliente y adaptar para espesor de costado 19 mm. Consultar con el Dpto. Comercial la compatibilidad de medidas con otras marcas.

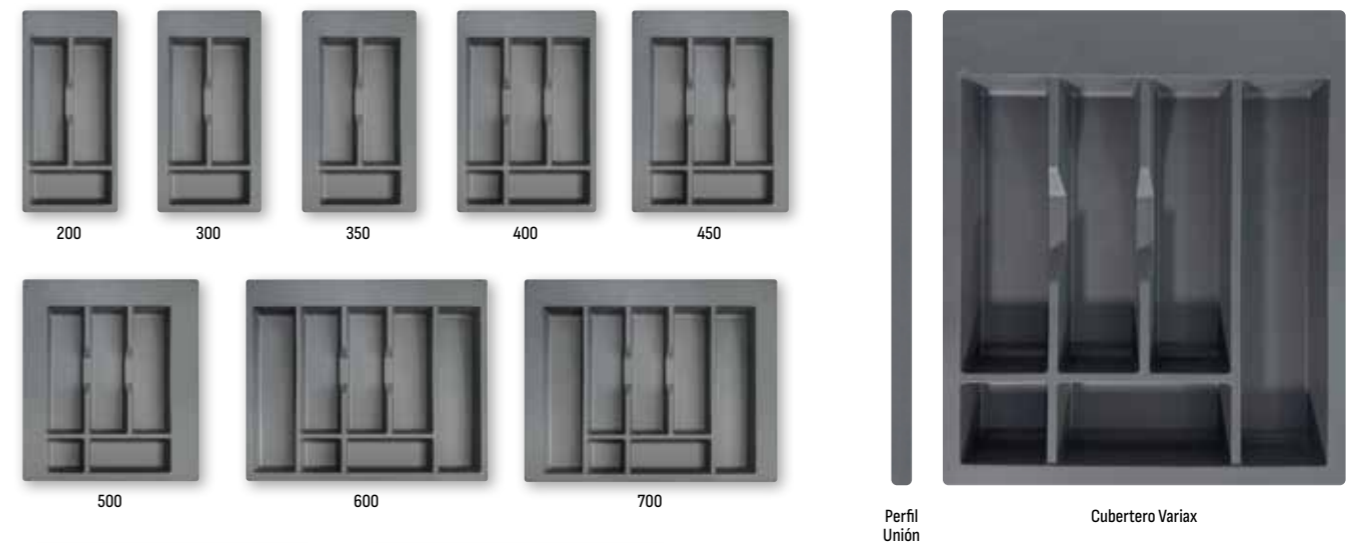

EJEMPLO DE INSTALACIÓN 1000 mm

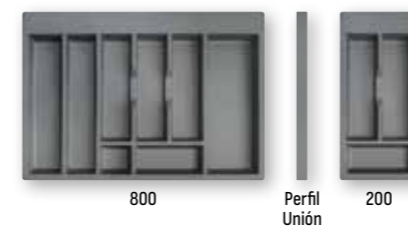

EJEMPLO DE INSTALACIÓN 1200 mm





CUBERTERO LINEA 462 / COMPLEMENTOS

Código	Descripción	Ancho Módulo	Ancho	Fondo	Acabado	Embalaje
0315920	Cubertero Linea 462	400	306	462	Gris	20
0316020	Cubertero Linea 462	450	355	462	Gris	20
0316320	Cubertero Linea 462	500	406	462	Gris	20
0316420	Cubertero Linea 462	600	506	462	Gris	20
0316520	Cubertero Linea 462	700	606	462	Gris	10
0316620	Cubertero Linea 462	800	706	462	Gris	10
0316720	Cubertero Linea 462	900	806	462	Gris	10
0316820	Cubertero Linea 462	1000	906	462	Gris	10
0316920	Cubertero Linea 462	1200	1106	462	Gris	10
0112620	Separador	---	---	---	Gris	100
0102177	Portacuchillos	---	---	---	Haya	1
0112720	Portaespecies	---	---	---	Haya	1

i El cubertero Linea 462, se suministra para espesor de costado de 16 mm. pudiéndose cortar el cliente y adaptar para espesor de costado 19 mm. Consultar con el Dpto. Comercial la compatibilidad de medidas con otras marcas. La medida del Cubertero Linea 462, está pensado para insertar en el cajón Atira de Hettich. Los portacuchillos y portaespecies en madera solo se pueden adaptar en los cuberteros a partir de 600 mm.

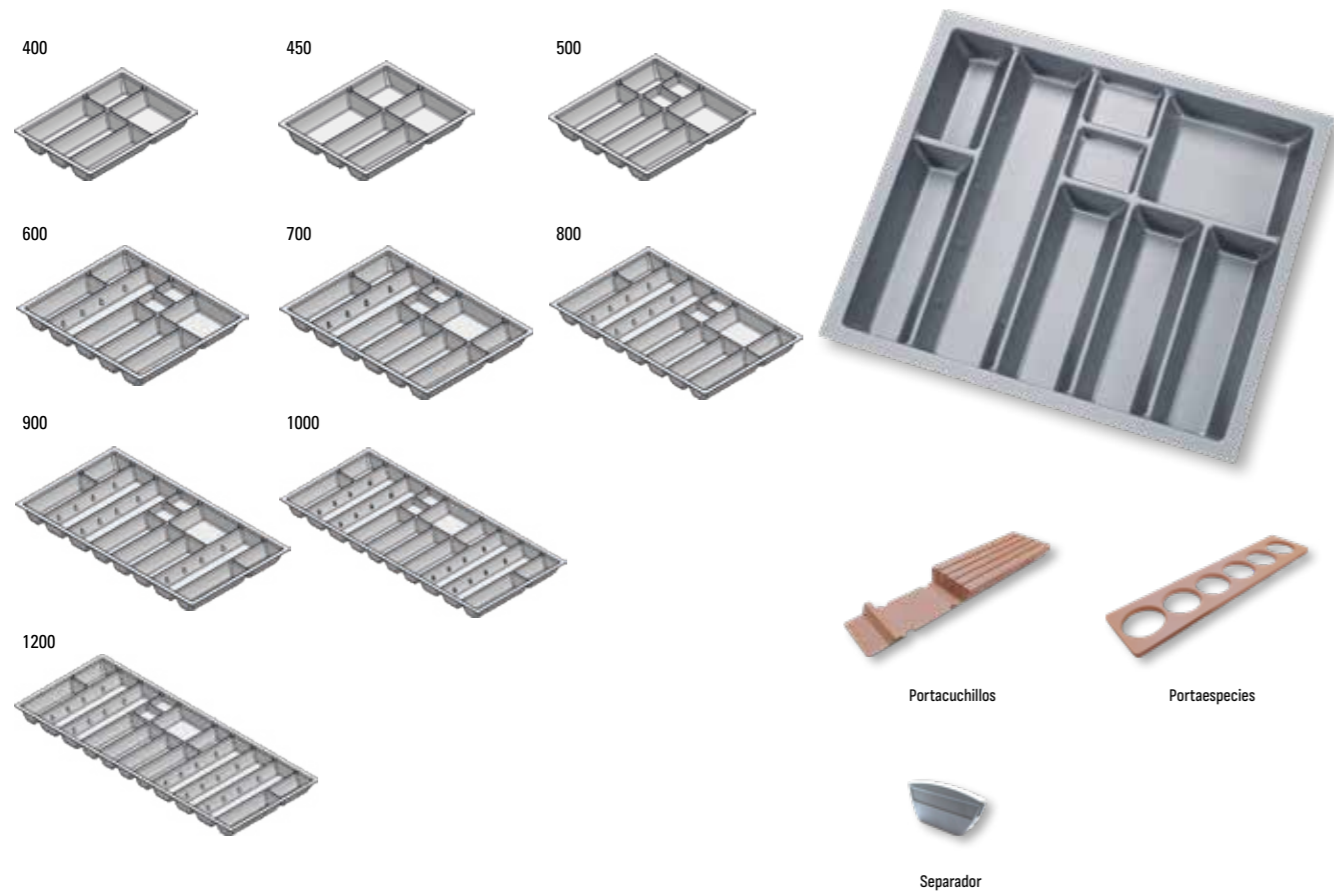

CUBERTERO UNIVERSAL / COMPLEMENTOS

Código	Descripción	Ancho Módulo	Ancho	Fondo	Acabado	Embalaje
0111520	Cubertero Universal	300	236	480	Gris	20
0111620	Cubertero Universal	350	286	480	Gris	20
0111720	Cubertero Universal	400	336	480	Gris	20
0111820	Cubertero Universal	450	386	480	Gris	20
0111920	Cubertero Universal	500	436	480	Gris	20
0112020	Cubertero Universal	600	536	480	Gris	20
0112120	Cubertero Universal	700	636	480	Gris	10
0112220	Cubertero Universal	800	736	480	Gris	10
0112320	Cubertero Universal	900	836	480	Gris	10
0112420	Cubertero Universal	1000	936	480	Gris	10
0112520	Cubertero Universal	1200	1136	480	Gris	10
0112620	Separador	---	---	---	Gris	100
0102177	Portacuchillos	---	---	---	Haya	1
0112720	Portaespecies	---	---	---	Haya	1

i Este cubertero se podrá cortar y adaptar por el cliente a prácticamente cualquier cajón del mercado. Consultar con el Dpto. Comercial la compatibilidad de medidas con otras marcas. Los portacuchillos y portaespecies en madera solo se pueden adaptar en los cuberteros a partir de 600 mm.

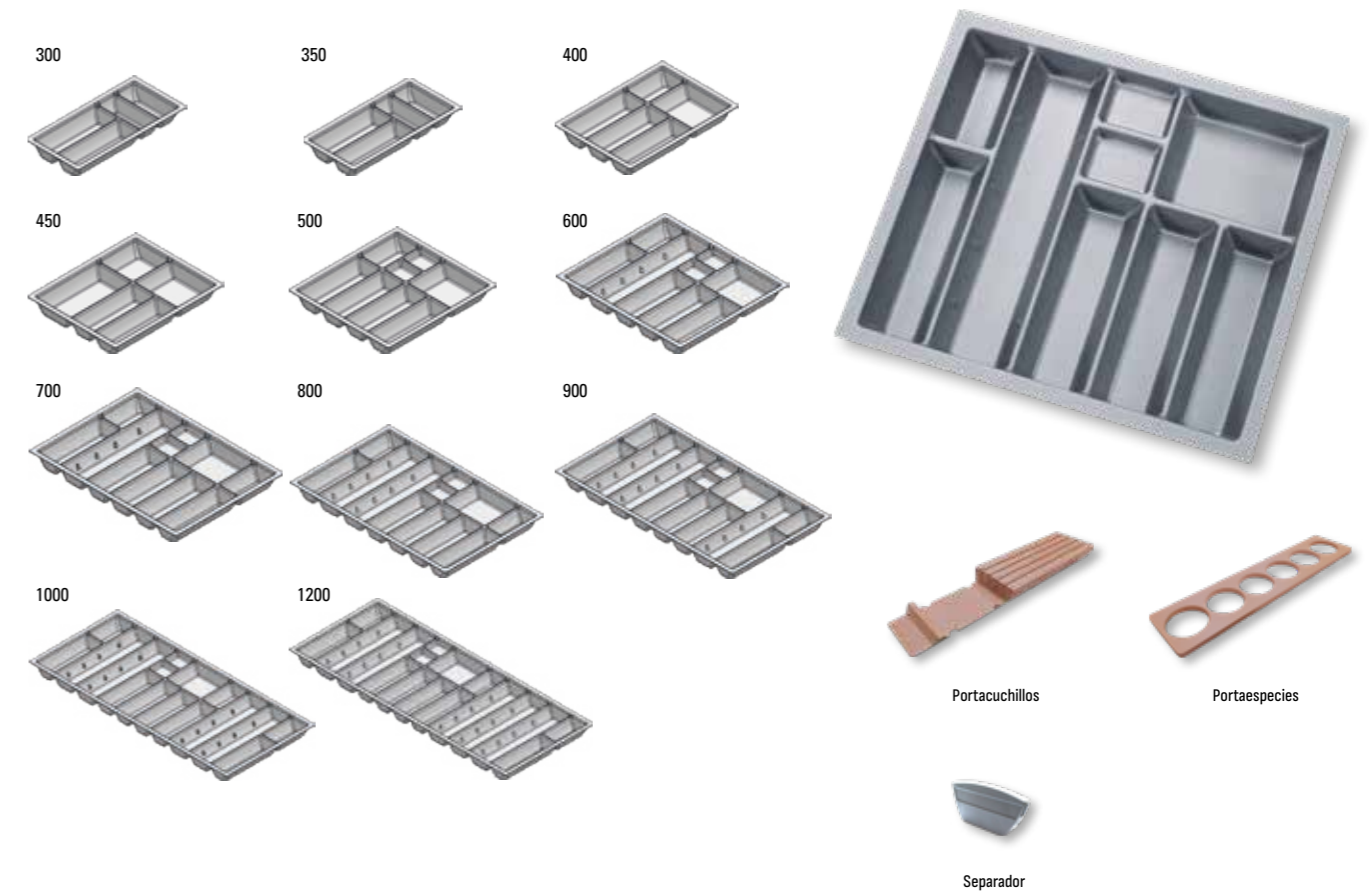



FABRICACIÓN A MEDIDA

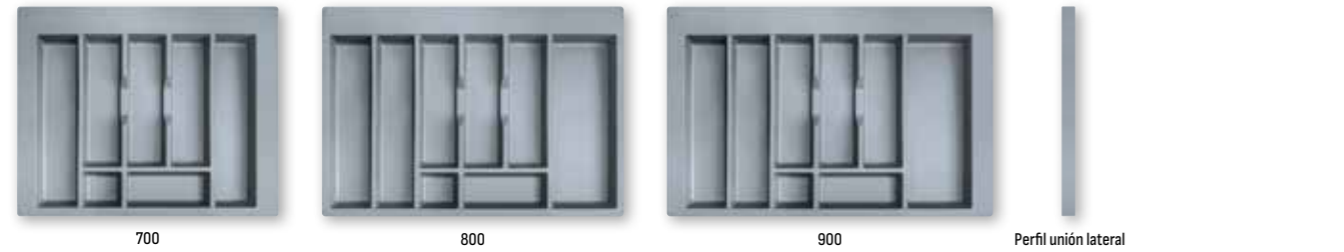
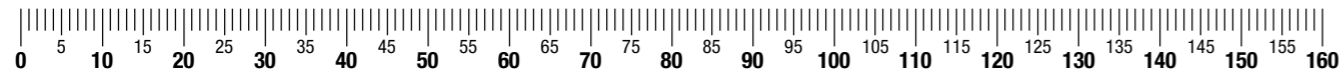

CUBERTERO CUSTOM

Código	Descripción	Ancho Módulo	Acabado	Embalaje
0307701	Cubertero Custom	200	Blanco	20
0306801	Cubertero Custom	300	Blanco	20
0306901	Cubertero Custom	350	Blanco	20
0307001	Cubertero Custom	400	Blanco	20
0307101	Cubertero Custom	450	Blanco	20
0307201	Cubertero Custom	500	Blanco	10
0307301	Cubertero Custom	600	Blanco	10
0307401	Cubertero Custom	700	Blanco	10
0307501	Cubertero Custom	800	Blanco	10
0307601	Cubertero Custom	900	Blanco	10
0307801	Perfil de unión lateral	---	Blanco	10
0331520	Cubertero Custom	200	Gris	20
0330620	Cubertero Custom	300	Gris	20
0330720	Cubertero Custom	350	Gris	20
0330820	Cubertero Custom	400	Gris	20
0330920	Cubertero Custom	450	Gris	20
0331020	Cubertero Custom	500	Gris	10
0331120	Cubertero Custom	600	Gris	10
0331220	Cubertero Custom	700	Gris	10
0331320	Cubertero Custom	800	Gris	10
0331420	Cubertero Custom	900	Gris	10
0331620	Perfil de unión lateral	---	Gris	10
0304202	Cubertero Custom	200	Antracita	20
0303302	Cubertero Custom	300	Antracita	20
0303402	Cubertero Custom	350	Antracita	20
0303502	Cubertero Custom	400	Antracita	20
0303602	Cubertero Custom	450	Antracita	20
0303702	Cubertero Custom	500	Antracita	10
0303802	Cubertero Custom	600	Antracita	10
0303902	Cubertero Custom	700	Antracita	10
0304002	Cubertero Custom	800	Antracita	10
0304102	Cubertero Custom	900	Antracita	10
0304302	Perfil de unión lateral	---	Antracita	10

i Posibilidad de fabricación a medida para cualquier ancho de cajón y otros fondos de cajón como 473 y 462 (también disponemos de un perfil para adaptar el fondo del cubertero, para conseguir fabricar cuberteros de 480 de fondo). Para anchos de cajones superiores se empleará el perfil de unión. Consultar aplicación a su Dpto. Comercial. Pedido mínimo 100 Uds., pudiéndose combinar diferentes medidas con un embalaje mínimo de 10 Uds. por medida.



CUBERTERO SOLITAIRE TESSUTO

Código	Descripción	Ancho	Fondo	Acabado	Embalaje
0300302	Cubertero Solitaire Tessuto	325	473	Antracita Tessuto	10

i Cubertero universal, cerrado lateralmente.
Válido para instalar en cualquier cajón del mercado y también si el módulo es de 16 o 19 mm.
Dependiendo del ancho del cajón pueden instalarse una, dos o tres piezas.
Producto especialmente indicado para combinar con Protector de cajón antideslizante Tessuto (Pág. 117).



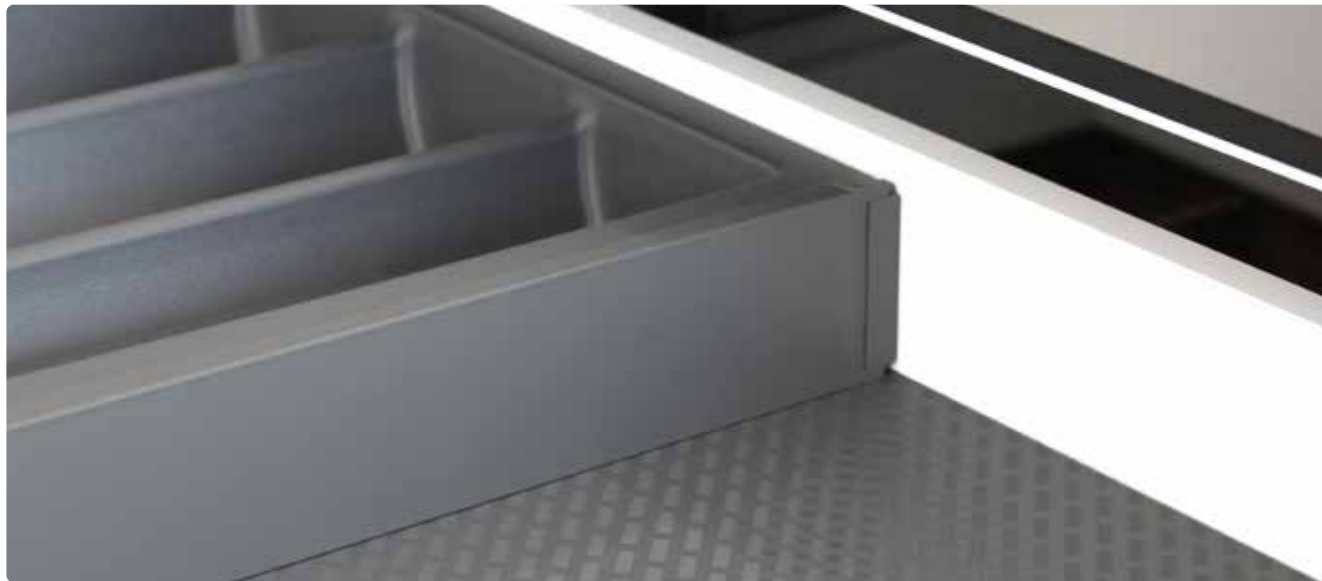
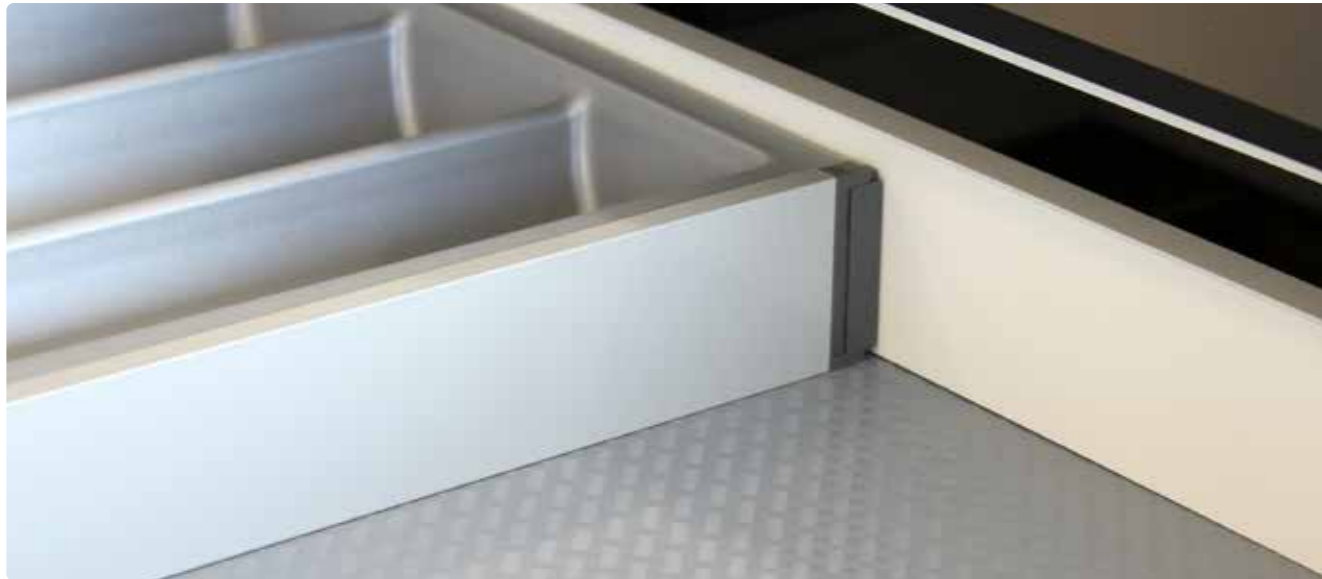

DIVISOR INTERIOR DE CAJÓN UNIVERSAL



Código	Descripción	Grosor	Alto	Fondo	Acabado	Embalaje
0305901	Divisor interior cajón universal	10	60	473	Blanco	50
0318520	Divisor interior cajón universal	10	60	473	Gris	50
0312107	Divisor interior cajón universal	10	60	473	Antracita	50



DETALLE DEL EXPANSOR

El divisor interior cajón universal, viene provisto de un expansor terminal en ambos extremos, que permite ser ajustado de una manera perfecta a todos los cajones de fondo 473 mm.



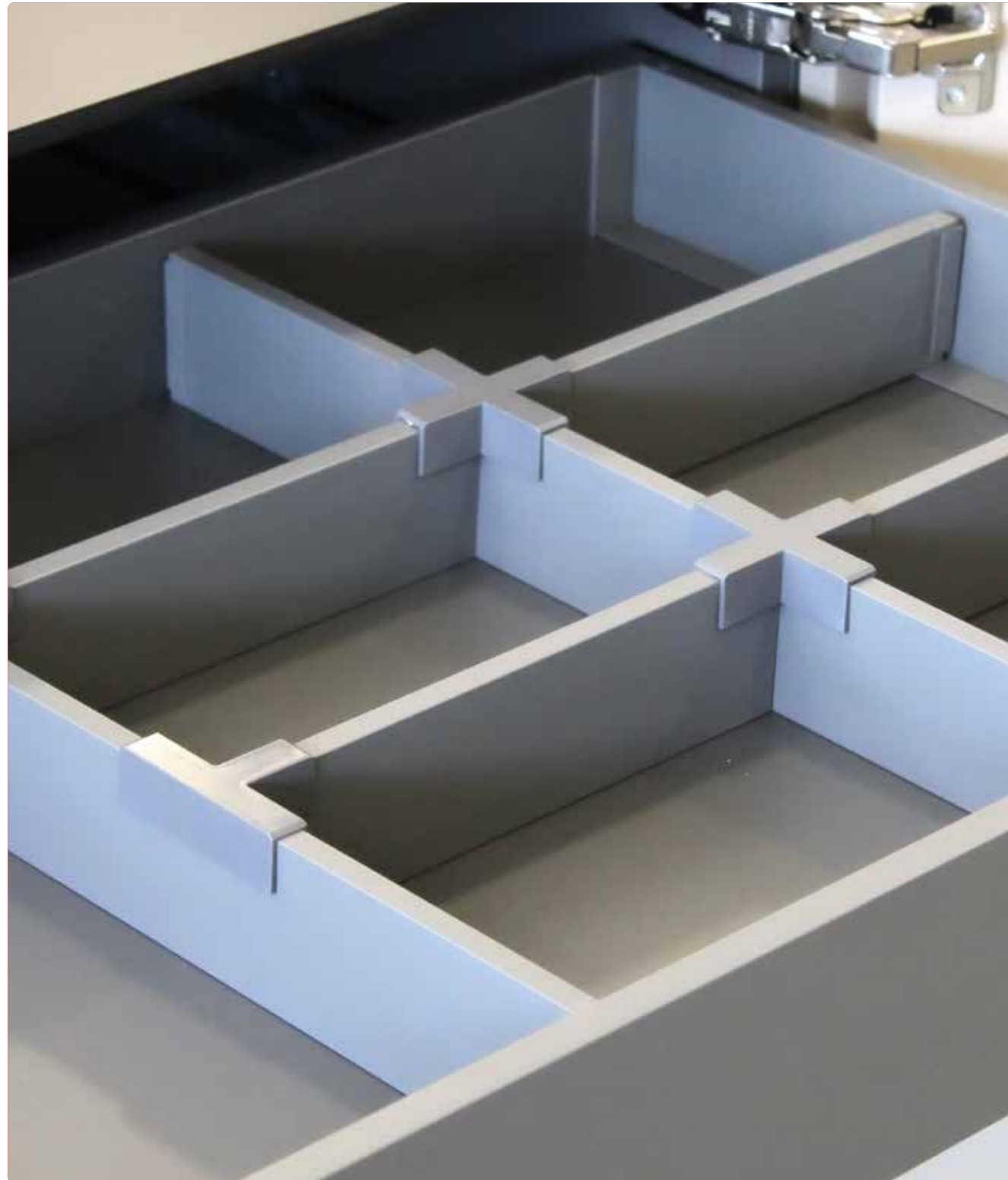

DETALLE DEL EXPANSOR

El divisor interior cajón universal, viene provisto de un expansor terminal en ambos extremos, que permite ser ajustado de una manera perfecta a todos los cajones de fondo 473 mm.



DIVISOR INTERIOR DE CAJÓN UNIVERSAL

Código	Descripción	Grosor	Alto	Longitud	Acabado	Embalaje
0300502	Perfil divisor interior cajón universal 1200	10	60	1200	Blanco	10
0306101	Perfil divisor interior cajón universal 1200	10	60	1200	Antracita	10
0300602	Set tapas perfil divisor interior cajón universal	---	---	---	Blanco	200
0306201	Set tapas perfil divisor interior cajón universal	---	---	---	Antracita	200

i El Set tapas perfil divisor interior cajón universal, viene dotado con un sistema expansor para aplicar en ambos extremos del perfil divisor interior y conseguir una perfecta fijación en el cajón.

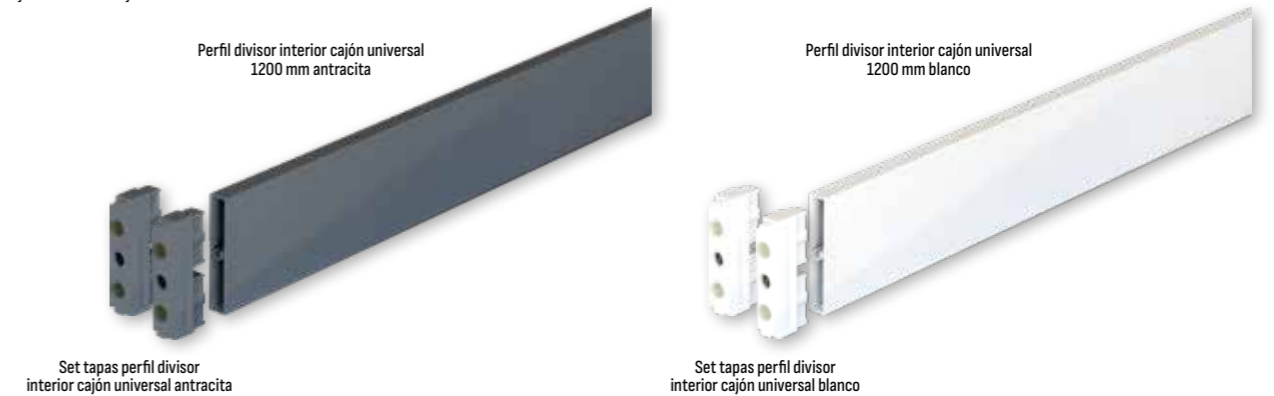

CONECTOR 4 VÍAS DIVISOR INTERIOR DE CAJÓN UNIVERSAL

Código	Descripción	Grosor	Alto	Ancho	Fondo	Acabado	Embalaje
0306401	Conector 4 vías divisor interior cajón universal	10	20	70	70	Blanco	100
0300802	Conector 4 vías divisor interior cajón universal	10	20	70	70	Antracita	100

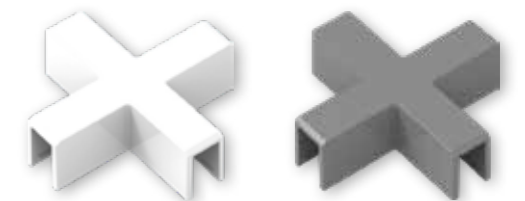

CONECTOR 3 VÍAS DIVISOR INTERIOR DE CAJÓN UNIVERSAL

Código	Descripción	Grosor	Alto	Ancho	Fondo	Acabado	Embalaje
0306301	Conector 3 vías divisor interior cajón universal	10	20	42	70	Blanco	100
0300702	Conector 3 vías divisor interior cajón universal	10	20	42	70	Antracita	100

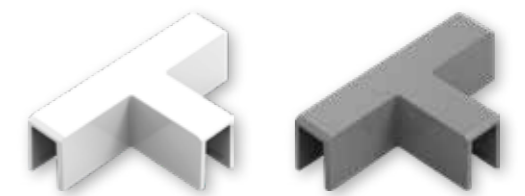



ORGANIZADOR SU MISURA

Código	Descripción	Alto	Grosor	Longitud	Acabado	Embalaje
0315101	Perfil Su Misura	60	8	2000	Blanco	20
0315201	Perfil Su Misura	90	8	2000	Blanco	20
0304602	Perfil Su Misura	60	8	2000	Antracita	20
0304702	Perfil Su Misura	90	8	2000	Antracita	20
0315301	Conector 2 vías Su Misura	60	8	---	Blanco	100
0315401	Conector 3 vías Su Misura	60	8	---	Blanco	100
0315501	Conector 4 vías Su Misura	60	10	---	Blanco	100
0304802	Conector 2 vías Su Misura	60	8	---	Antracita	100
0304902	Conector 3 vías Su Misura	60	8	---	Antracita	100
0305002	Conector 4 vías Su Misura	60	10	---	Antracita	100
0315601	Conector 2 vías Su Misura	90	8	---	Blanco	100
0315701	Conector 3 vías Su Misura	90	8	---	Blanco	100
0315801	Conector 4 vías Su Misura	90	10	---	Blanco	100
0305102	Conector 2 vías Su Misura	90	8	---	Antracita	100
0305202	Conector 3 vías Su Misura	90	8	---	Antracita	100
0305302	Conector 4 vías Su Misura	90	10	---	Antracita	100

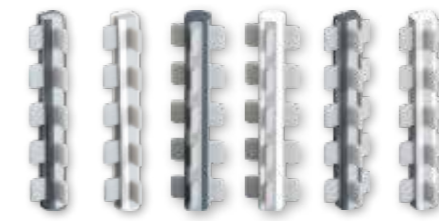

Conectores 90 mm.

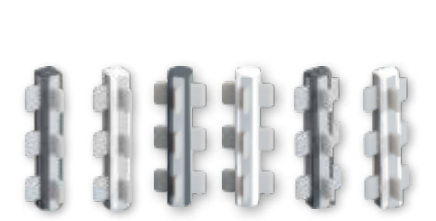

Conectores 60 mm.



PROTECTOR DE CAJÓN ANTIDESLIZANTE SACK



Código	Descripción	Ancho	Fondo	Acabado	Embalaje
0302702	Antideslizante Sack	1124	473	Antracita	10

i Se suministra en planchas.





#dbgroupsl

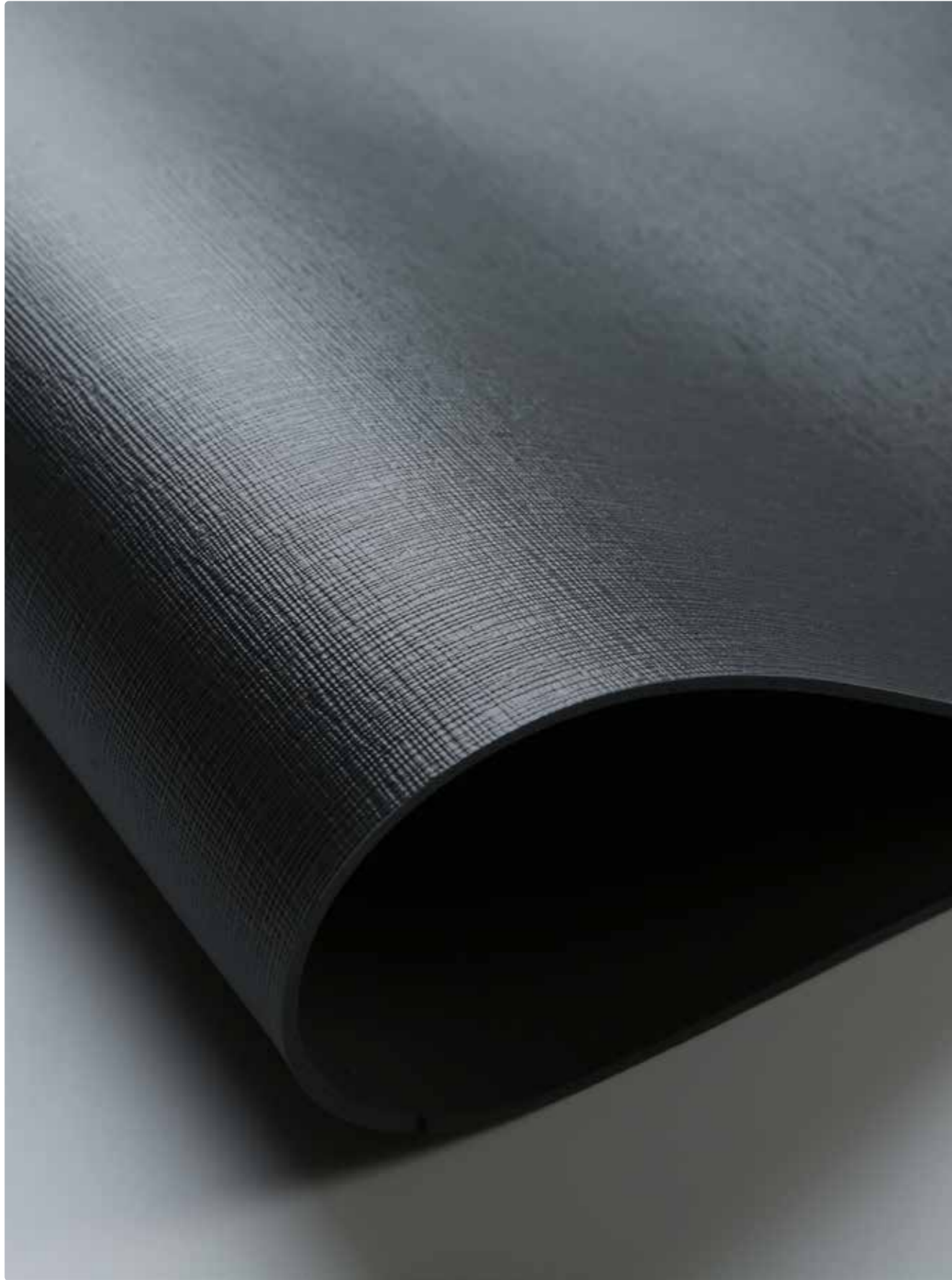

PROTECTOR DE CAJÓN ANTIDESLIZANTE TESSUTO



Código	Descripción	Ancho	Fondo	Acabado	Embalaje
0315220	Antideslizante Tessuto	1124	473	Antracita	10

i Producto especialmente indicado para combinar con Cubertero Solitaire (Pág. 107).
Se suministra en planchas.

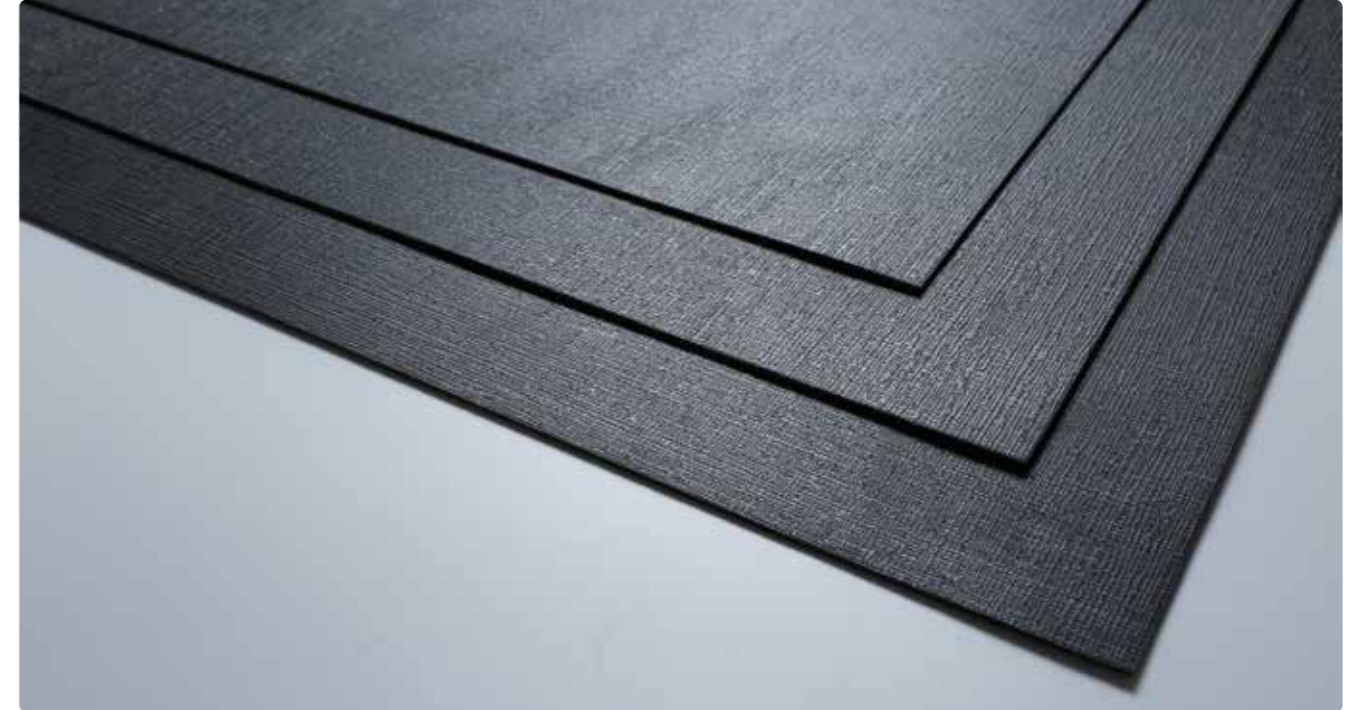



#dbgroupsl



dbgroup
we are all one



PROTECTOR DE CAJÓN ANTIDESLIZANTE AGO TEX

Código	Descripción	Ancho	Fondo	Acabado	Embalaje
0304820	Antideslizante Ago Tex	525	473	Gris	10
0304920	Antideslizante Ago Tex	825	473	Gris	10
0305120	Antideslizante Ago Tex	1125	473	Gris	10
0300207	Antideslizante Ago Tex	525	473	Antracita	10
0300307	Antideslizante Ago Tex	825	473	Antracita	10
0300407	Antideslizante Ago Tex	1125	473	Antracita	10

i Se suministra en planchas.

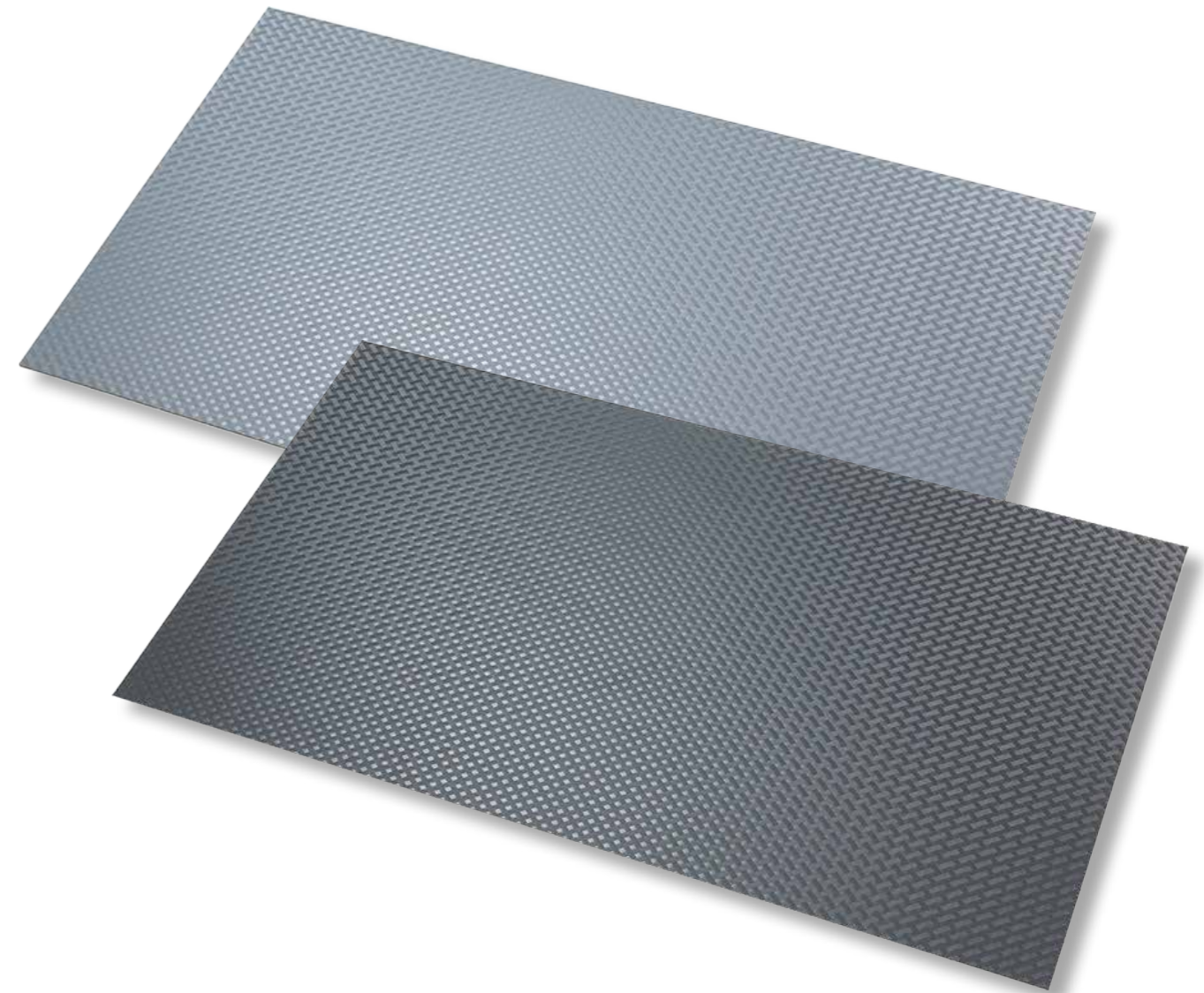



PROTECTOR DE CAJÓN LINE

Código	Descripción	Fondo	Acabado	Embalaje
0313507	Protector Line	473	Negro	20 metros

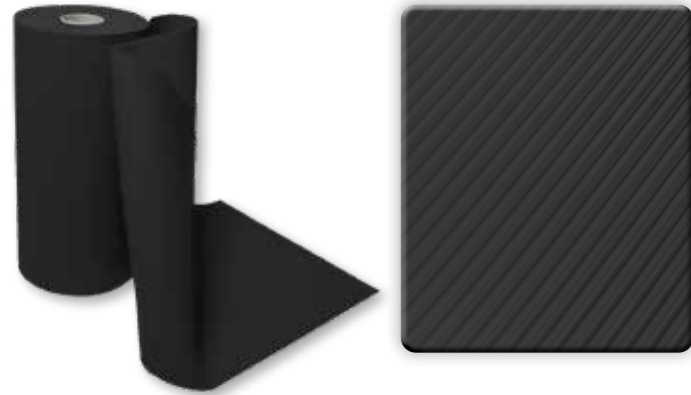

PROTECTOR DE CAJÓN DIAMOND

Código	Descripción	Fondo	Acabado	Embalaje
0331720	Protector Diamond	473	Gris	20 Metros
0331820	Protector Diamond	480	Gris	20 Metros
0304502	Protector Diamond	480	Antracita	20 Metros

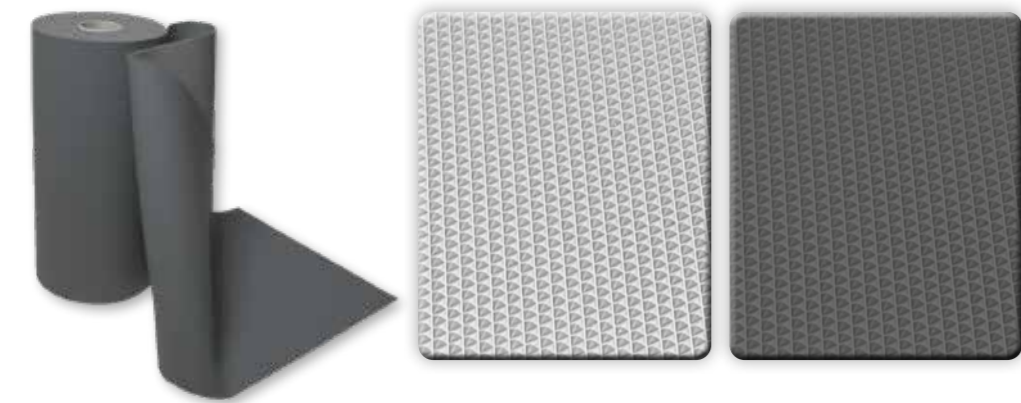

PROTECTOR DE CAJÓN LEATHER

Código	Descripción	Fondo	Acabado	Embalaje
0315001	Protector Leather	473	Blanco	20 Metros
0304402	Protector Leather	473	Antracita	20 Metros
0315107	Protector Leather	480	Negro	20 Metros



PROTECTOR DE CAJÓN TEXTIL

Código	Descripción	Fondo	Acabado	Embalaje
0317020	Protector Textil	462	Gris	20 Metros
0109920	Protector Textil	473	Gris	20 Metros
0300507	Protector Textil	473	Antracita	20 Metros
0102601	Protector Textil	473	Blanco	20 Metros





GUÍAS OCULTAS, DISTANCIADORES Y CONECTORES

SHELF / VARIAX / SIGMA / CUBIK / LONG / CONECTOR
FONDO-FRENTE CAJÓN

Nuestra gama de guías ocultas está fabricada con materias primas de primera calidad, garantizando un deslizamiento estable y silencioso. Gracias a su diseño innovador, ofrecen un rendimiento óptimo en todo tipo de aplicaciones. Su bajo nivel de sonoridad mejora la experiencia de uso, aportando confort y eficiencia. Además, cumplen con los más altos estándares de calidad, certificados por laboratorios independientes de prestigio internacional. Esto asegura su fiabilidad y durabilidad a largo plazo. Cada componente ha sido cuidadosamente seleccionado para proporcionar resistencia y suavidad en el movimiento. La precisión en su fabricación garantiza un ajuste perfecto en cualquier instalación. Son la opción ideal para quienes buscan excelencia en funcionamiento y diseño. Apostamos por la innovación y el compromiso con la calidad.

 **dbgroup**
we are all one



GUÍA SHELF



Código	Descripción	Fondo	Acabado	Embalaje
0302768	Jgo.guías Shelf con freno	400	Cincado	20
0302868	Jgo.guías Shelf con freno	450	Cincado	20
0302968	Jgo.guías Shelf con freno	500	Cincado	20
0303068	Jgo.guías Shelf push	400	Cincado	20
0303168	Jgo.guías Shelf push	450	Cincado	20
0303268	Jgo.guías Shelf push	500	Cincado	20
0320020	Set maneta de fijación 3D	---	Gris	20
0303368	Retenedor guía Shelf	---	Cincado	20

i La Guía Shelf, está certificada por LGA para 50.000 ciclos de apertura con una capacidad de carga de 30 Kg. Posibilidad de instalar 2 juegos de guías para aumentar capacidad de carga y ancho de la bandeja extraíble.



Instrucciones
guía Shelf



#dbgroupsl



Instrucciones
Guía Variax total



GUÍA VARIAX (Extracción total)

Código	Descripción	Fondo	Acabado	Embalaje
0305268	Jgo. guías extracción total SoftMotion VARIAX	300	Cincado	10
0305368	Jgo. guías extracción total SoftMotion VARIAX	350	Cincado	10
0305468	Jgo. guías extracción total SoftMotion VARIAX	400	Cincado	10
0305568	Jgo. guías extracción total SoftMotion VARIAX	450	Cincado	10
0305668	Jgo. guías extracción total SoftMotion VARIAX	500	Cincado	10
0110568	Jgo. guías extracción total Push VARIAX	300	Cincado	10
0110668	Jgo. guías extracción total Push VARIAX	350	Cincado	10
0110768	Jgo. guías extracción total Push VARIAX	400	Cincado	10
0110868	Jgo. guías extracción total Push VARIAX	450	Cincado	10
0110968	Jgo. guías extracción total Push VARIAX	500	Cincado	10
0330520	Set manetas guía 3D VARIAX	---	---	50

i El Juego de guías Variax se suministra de serie con la maneta 2D. Se recomienda la utilización del set de maneta 3D en el caso de la instalación de las guías Push.

SGS
100.000
ciclos de apertura

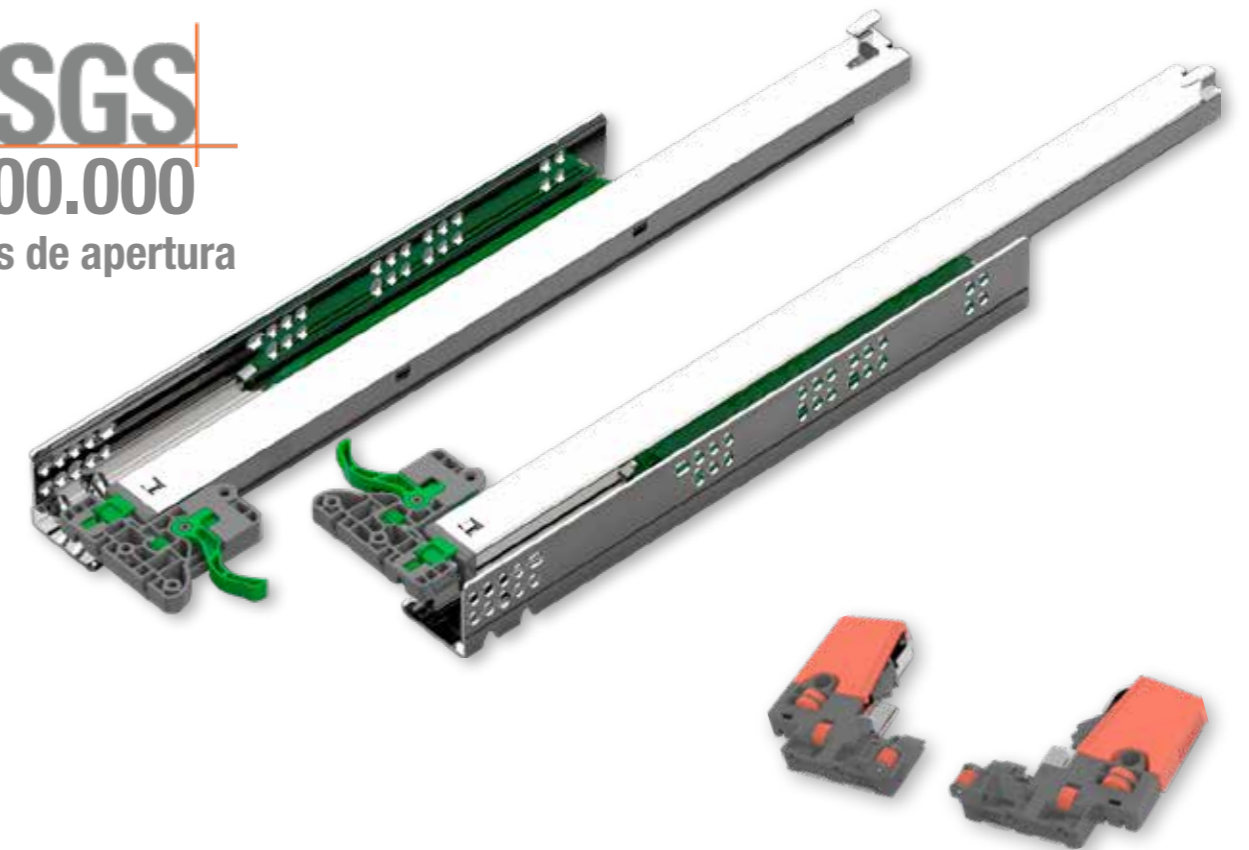

Set manetas guía Variax 3D
(OPCIONAL)



#dbgroupsl



Instrucciones
Guía Variax parcial



dbgroup
we are all one



GUÍA VARIAX (Extracción parcial)

Código	Descripción	Fondo	Acabado	Embalaje
0304768	Jgo. guías extracción parcial SoftMotion VARIAX	300	Cincado	10
0304868	Jgo. guías extracción parcial SoftMotion VARIAX	350	Cincado	10
0304968	Jgo. guías extracción parcial SoftMotion VARIAX	400	Cincado	10
0305068	Jgo. guías extracción parcial SoftMotion VARIAX	450	Cincado	10
0305168	Jgo. guías extracción parcial SoftMotion VARIAX	500	Cincado	10
0110068	Jgo. guías extracción parcial Push VARIAX	300	Cincado	10
0110168	Jgo. guías extracción parcial Push VARIAX	350	Cincado	10
0110268	Jgo. guías extracción parcial Push VARIAX	400	Cincado	10
0110368	Jgo. guías extracción parcial Push VARIAX	450	Cincado	10
0110468	Jgo. guías extracción parcial Push VARIAX	500	Cincado	10

i El Juego de guías Variax se suministra de serie con la maneta 2D.

SGS
50.000
ciclos de apertura





#dbgroupsl

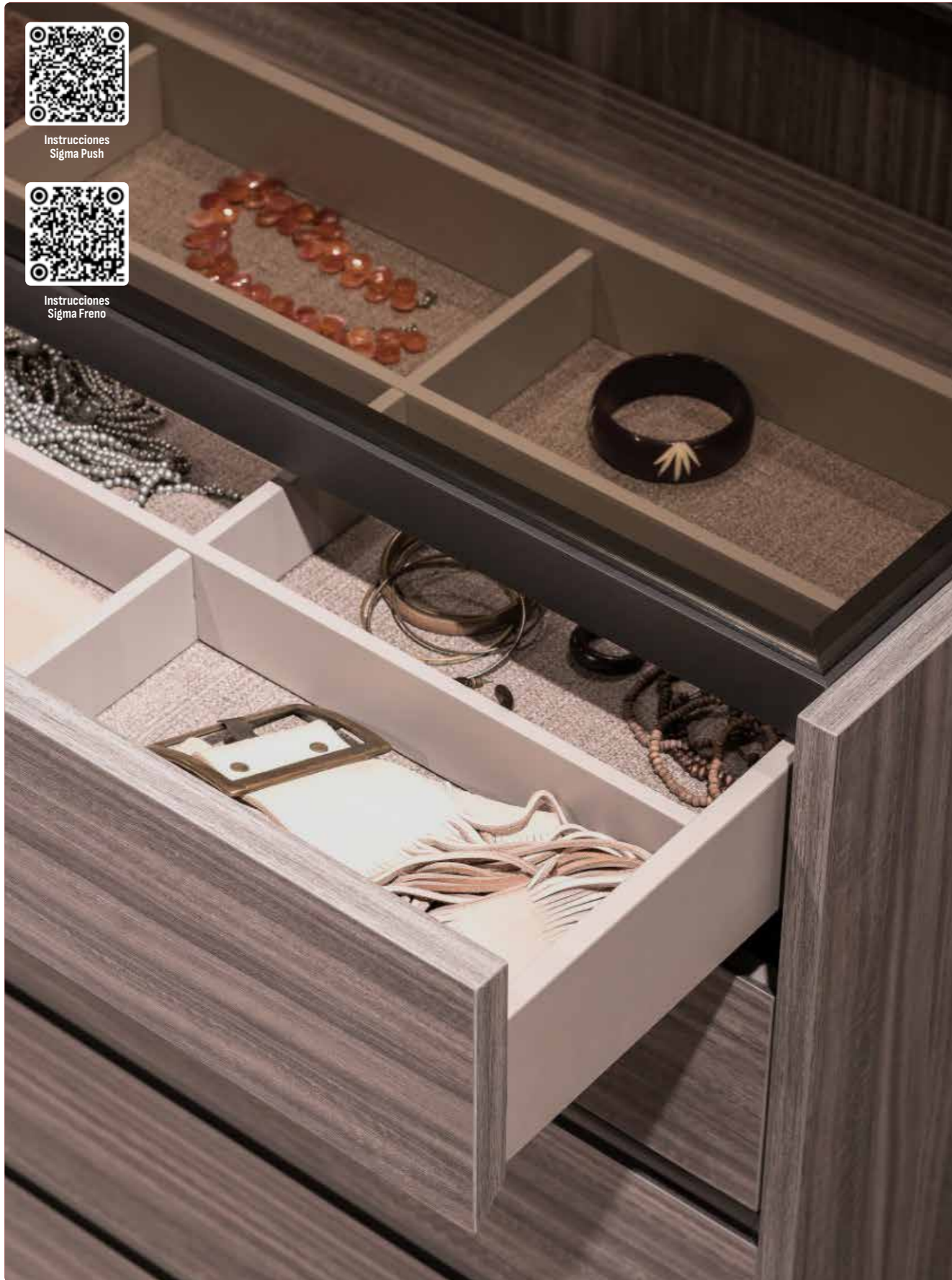

dbgroup
we are all one

GUÍA SIGMA / GUÍA SIGMA PUSH (Extracción parcial)



Código	Descripción	Fondo	Acabado	Embalaje
0302268	Jgo. guías extracción parcial Sigma	300	Cincado	10
0302368	Jgo. guías extracción parcial Sigma	350	Cincado	10
0302468	Jgo. guías extracción parcial Sigma	400	Cincado	10
0302568	Jgo. guías extracción parcial Sigma	450	Cincado	10
0302668	Jgo. guías extracción parcial Sigma	500	Cincado	10
0304268	Jgo. guías extracción parcial Sigma push	300	Cincado	10
0304368	Jgo. guías extracción parcial Sigma push	350	Cincado	10
0304468	Jgo. guías extracción parcial Sigma push	400	Cincado	10
0304568	Jgo. guías extracción parcial Sigma push	450	Cincado	10
0304668	Jgo. guías extracción parcial Sigma push	500	Cincado	10

i La Guía Sigma cuenta con un sistema de bloqueo de la propia guía al cajón y un sistema de regulación en altura en el pin de anclaje.

SGS
50.000
ciclos de apertura





DISTANCIADOR CUBIK

Código	Descripción	Grosor	Alto	Ancho	Acabado	Embalaje
0318620	Distanciador Cubik	25	75	67	Gris	100
0300102	Distanciador Cubik	25	75	67	Antracita	100

i Indicado para librar las bisagras en la extracción de cajones interiores y válidos para cajones Advãnced, Caronte y guías Variax. Para otros cajones o guías consultar con Dpto. Comercial.

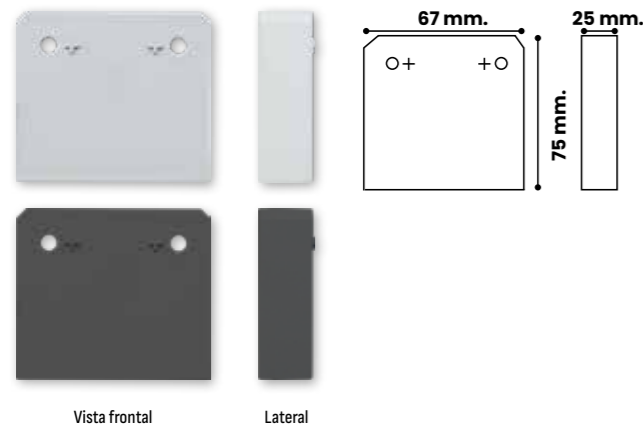

DISTANCIADOR LONG

Código	Descripción	Grosor	Alto	Ancho	Acabado	Embalaje
0323801	Jgo. distanciador Long	25	60	295	Blanco	25
0314820	Jgo. distanciador Long	25	60	295	Gris	25
0300202	Jgo. distanciador Long	25	60	295	Antracita	25

i Indicado para librar las bisagras en la extracción de cajones interiores y válidos para cajones Advãnced, Caronte, Variax y guía Sigma. Para otros cajones o guías consultar con Dpto. Comercial.

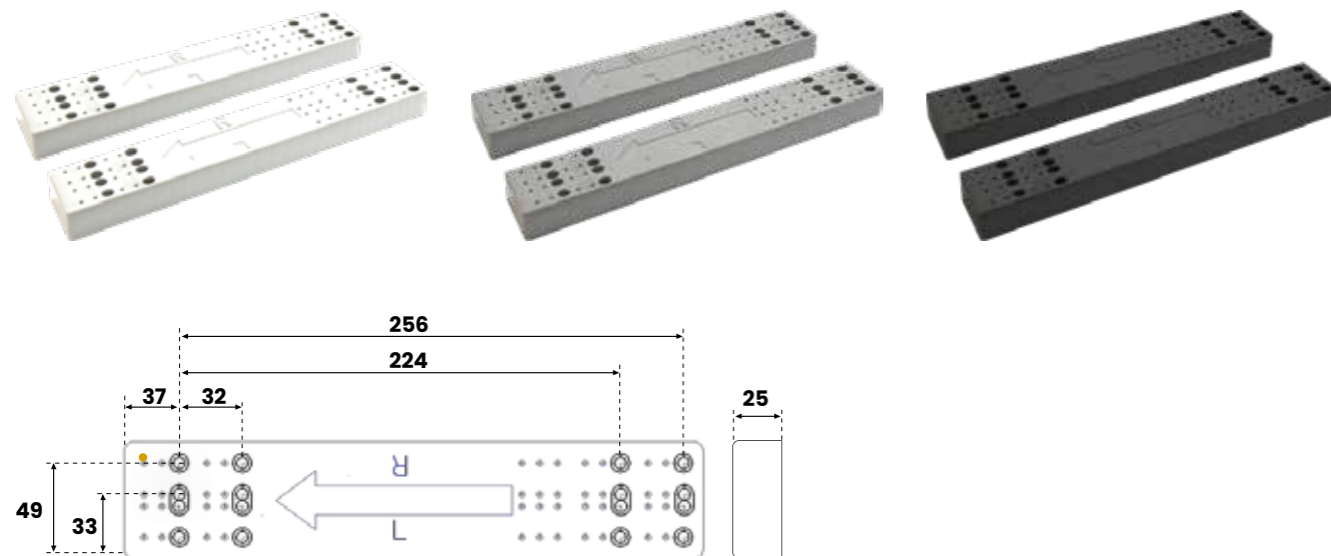

CONECTOR FONDO - FRENTE CAJÓN FL

Código	Descripción	Acabado	Embalaje
0314920	Conector fondo/frente cajón FL	Gris	500

i El Conector fondo - frente cajón se emplea para eliminar la luz entre el frente y el cajón, así como para evitar el pandeo de la base del cajón.

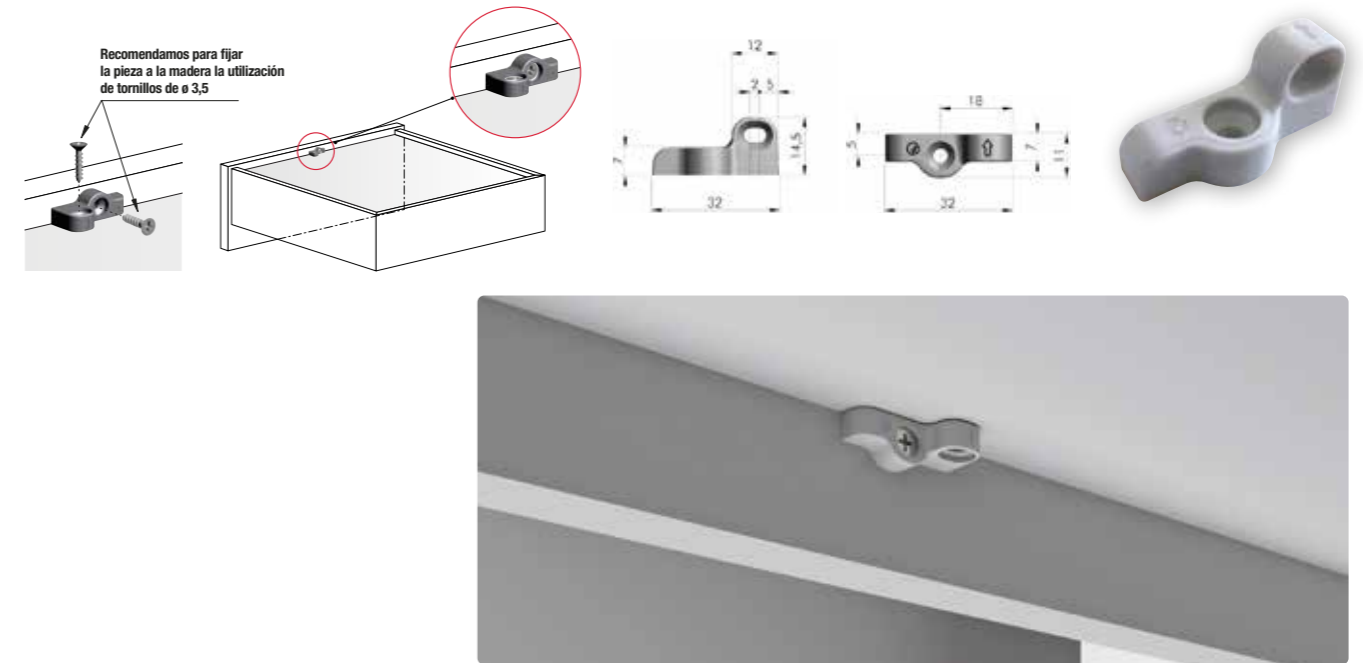

CONECTOR FONDO - FRENTE CAJÓN PRO

Código	Descripción	Acabado	Embalaje
0152002	Set conector fondo/frente cajón Pro	Antracita	500

i El Conector fondo - frente cajón se emplea para eliminar la luz entre el frente y el cajón, así como para evitar el pandeo de la base del cajón. El set conector se compone de 1 bolsa con 2 conectores y sus tornillos de fijación correspondientes.

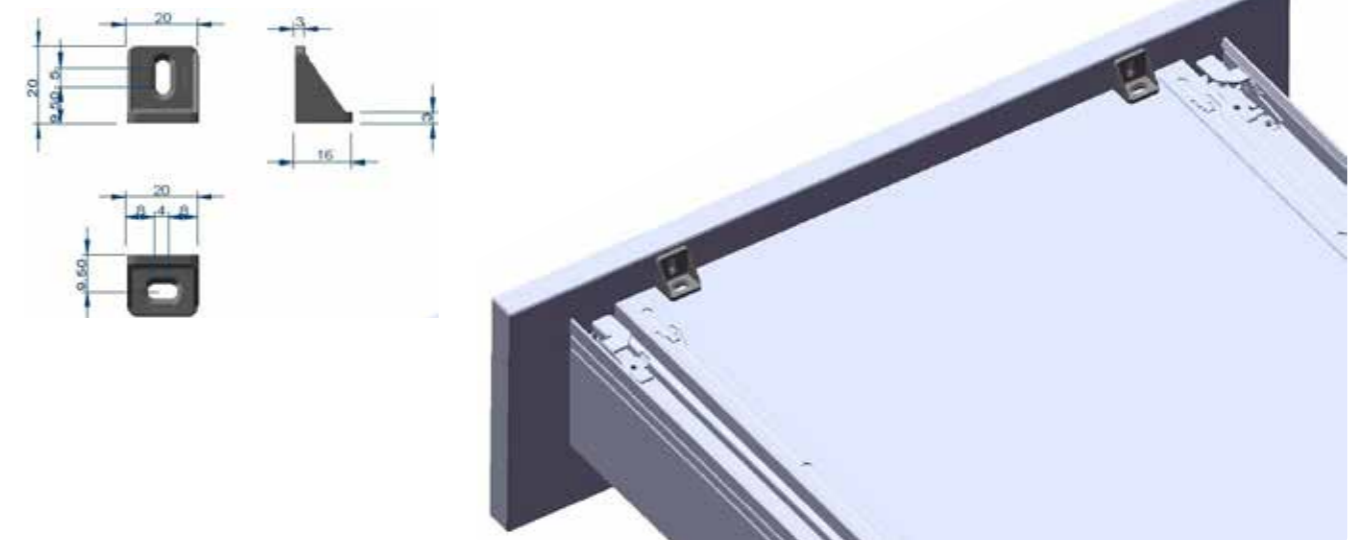

NOTAS



.....

.....

.....

.....

.....

.....

.....

.....

.....

.....

.....

.....

.....

.....

.....

.....

.....

.....

.....

.....

NOTAS



.....

.....

.....

.....

.....

.....

.....

.....

.....

.....

.....

.....

.....

.....

.....



.....

.....

.....

.....

SIMBOLOGÍA

	Nota informativa.		Carga con producto regulado.		Conexión micro 24.
	Possibilidad de apertura de embalaje.		Zamak		Conforme a la normativa de Australia y Nueva Zelanda.
	Sistema de freno.		Regulación con destornillador / prolongador.		Dimmer de graduación.
	Sistema de expulsión.		Serie Unico - Ercolino.		Voltios.
	Adaptable a diferentes medidas.		Poliamida 6.		Encendido progresivo de la luz.
	Possibilidad de servir a medida.		Fijación en zócalo de pvc.		Grado de aislamiento y protección del sistema.
	Producto de fabricación propia.		Serie Smart.		Luz cálida.
	Serie Premium fabricación propia.		Inserción del tubo en la cabeza de la pata.		Tecnología sin puntos leds.
	Carga que soporta el juego de guías.		Hierro.		230 Voltios.
	Extracción parcial.		Tubo de hierro.		Luz natural.
	Extracción total		Polipropileno.		Sensor de proximidad.
	Válido para grosor de costado de 16 mm. y 19 mm.		Testado por LGA (Alemania).		Clase de aislamiento II.
	Fácil montaje.		Medida llave allen.		Alumbrado auxiliar independiente.
	Perfil delgado 13 mm.		Testado por CTBA (Francia)		Grado de aislamiento y protección del sistema.
	Guía sincronizada.		Regulación máquina.		Conforme a la directiva RoHS.
	4 Dimensión.		Tubo de acero de una pieza + cabeza.		Instalable sobre superficie normalmente inflamable. Máx 130º
	Cajón con embalaje individual.		Llave especial.		Solo utilización en ambiente interno.
	Apertura multiposición.		Sistema antivuelco.		Carga inalámbrica.
	Montaje rápido y fácil.		Regulación de profundidad.		Clase protección 1. Toma de tierra.
	Regulación Unico - Smile con adaptador.		Regulación vertical.		Montaje rápido y fácil.
	Adaptador Unico - Smile.		Regulación manual.		Guía sincronizada.
	Regulación patas manual.		Punta PH2.		Sistema de freno en salida.
	Pata compatible con Basematic.		Punta PZ2.		Sistema de freno en parte superior e inferior.
	Regulación Basematic con destornillador.		Sistema antivuelco automático.		Tablero con tratamiento antideslizante.
	Plástico ABS.		D-Motion (Cambio de la temperatura de la luz).		Válido para grosor de costado de 16 mm. y 19 mm.
	Diámetro.		Conforme a las directivas europeas.		Ajuste tridimensional.
	Regulación en milímetros.		Sistema de baja tensión de seguridad.		Sistema de expulsión.
	Regulación de altura mínima y máxima.		Conforme a las leyes de la unión aduanera.		Sistema electrónico de expulsión.
	Possibilidad de ajuste interior.		Sistema internacional para la aceptación de informes y pruebas.		Sistema de freno.
	Valor de ruptura.		Conforme a las normativas europeas.		
	Carga máxima admitida.		Conforme a la normativa EEUU y Canadá.		
	Bloqueo lateral.		Conforme a las normativas de Inglaterra.		
	Divisible.		Indicativo de la recogida selectiva de pilas, acumuladores y baterías.		

DB Group SL

Mario Vargas Llosa, 2
28850 - Torrejón de Ardoz
Madrid (España)
Tel: +34 916 555 385
db@dbgroupherrajes.com
www.**dbgroupherrajes**.com